

G-LIKE



GIDEA

GAROFOLI
GROUP

new generation doors

G-LIKE

Made in Italy, dal 1968

Gidea. Ricerca, innovazione, qualità: i must di un'azienda giovane e dinamica che ha affermato in tempi brevissimi la propria produzione. Sviluppata su un'area di 40.000 metri quadrati coperti, Gidea rappresenta la proiezione del Gruppo Garofoli nel mercato più giovane, con proposte che soddisfano ad un tempo esigenze qualitative ed estetiche. L'offerta di Gidea modifica e modernizza il concetto di porta, trasformando semplici separatori d'ambiente in dinamici elementi dell'arredo abitativo.

Gidea. Research, innovation, quality: imperative characteristics for a young and dynamic company which has rapidly affirmed its production line. Gidea has a 40,000 square meter facility and is the branch of the Garofoli Group which targets a younger market with proposals to respond to qualitative and aesthetic needs. The Gidea offer modifies and modernizes the door concept, transforming simple room separators into dynamic elements of interior decorating for the home.

Gidea. Recherche, innovation, qualité : les atouts indispensables d'une entreprise jeune et dynamique, qui a très vite imposé sa production. Implantée sur une superficie de 40 000 mètres carrés couverts, Gidea est la projection du Groupe Garofoli sur le marché plus jeune, avec des propositions qui répondent aux exigences de qualité et d'esthétique. L'offre de Gidea modifie et modernise le concept de porte, transformant de simples séparateurs d'espace en éléments de décoration dynamiques.

Gidea. Estudio, innovación, calidad: objetivos principales de una empresa joven, dinámica, que ha afirmado su producción en muy poco tiempo. En un área de 40.000 metros cuadrados cubiertos, Gidea representa la proyección del Grupo Garofoli en el mercado más joven, con propuestas que satisfacen las exigencias cualitativas y estéticas a la vez. La oferta de Gidea transforma y moderniza el concepto de puerta, convirtiendo simples divisores de ambientes en elementos dinámicos de la decoración residencial.

Gidea. Forschung, Innovation und Qualität stellen ein absolutes Muss für ein junges und dynamisches Unternehmen dar, das sich in kürzester Zeit mit seiner Produktion auf dem Markt behauptet hat. Gidea umfasst eine überdachte Fläche von 40.000 m² und richtet sich, als Teil der Garofoli Gruppe, an den Markt der jüngeren Generation. Gidea bietet Produkte, die gleichzeitig qualitativen und ästhetischen Anforderungen gerecht werden. Das Angebot von Gidea verändert und modernisiert das Türkonzept, so dass einfache Raumteiler zu dynamischen Elementen der Wohneinrichtung werden.

Gidea. Исследования, инновация, качество: в этом заключаются основные преимущества молодежной и динамичной компании, утвердившей свою продукцию на рынке в кратчайшие сроки. Gidea - это компания группы Garofoli, которая располагается на площади более 40 000 квадратных метров, обращается к молодежной публике и предлагает изделия, удовлетворяющие одновременно требованиям качества и эстетики. Продукция Gidea изменяет и обновляет само понятие двери, превращая средства для разделения интерьеров в главные элементы отделки жилья.

The logo for Garofoli, featuring the name 'G. Garofoli' in a stylized, handwritten script font.



G-LIKE

Sottilmente elegante

G-Like è una porta contemporanea ed essenziale. Le sue linee rigorose e il minimo spessore la rendono una soluzione ideale per diversi contesti progettuali. Regala luminosità agli ambienti, esaltandone l'estetica. Può essere installata con un suggestivo effetto raso muro, o con un telaio in alluminio dal profilo semplice e sobrio. Con G-Like l'eleganza è una questione di sottigliezza.

G-Like is a contemporary door characterised by a spare style. Its rigorous lines and low thickness make it the ideal solution for a variety of design contexts. Moreover, it brightens up environments, enhancing their aesthetic appeal. It can be installed flush with the wall to create an appealing effect, or with an aluminium frame revealing clean, sober lines. With G-Like, elegance is a question of subtlety.

G-Like est une porte contemporaine et essentielle. Ses lignes simples et son épaisseur infime en font une solution idéale pour les différents projets. Elle offre de la luminosité aux pièces tout en améliorant l'esthétique. Elle peut être montée avec un effet saisissant ras du mur ou avec un cadre en aluminium au profil simple et sobre. Avec G-Like, l'élégance est une question de finesse.

G-Like es una puerta contemporánea y esencial. Sus líneas rigurosas y su espesor mínimo la convierten en la solución ideal para diferentes proyectos. Aporta luminosidad exaltando la estética del ambiente. Se puede instalar con un suggestivo efecto a ras de la pared o con un marco de aluminio de perfil sencillo y sobrio. Con G-Like la elegancia es una cuestión de sutileza.

G-Like ist eine aktuelle und essentielle Tür. Ihre strengen Linien und die minimale Stärke machen Sie zur idealen Lösung für verschiedene Projektsituationen. Sie lässt mehr Licht in die Räume und unterstreicht damit deren Ästhetik. Sie kann effektiv wandbündig eingebaut werden, oder mit einer Zarge aus Aluminium mit einfachem, nüchternem Profil. Mit G-Like ist Eleganz eine Frage der Dünnwandigkeit.

G-Like - современная и практичная дверь. Ее строгие линии и минимальная толщина делают ее идеальным решением для различных проектных вариантов. Дает помещению свет, подчеркивая его красоту. Может быть установлена с очаровательным эффектом в линию со стеной или с алюминиевым косяком со строгим и простым профилем. С G-Like изящество состоит в толщине.

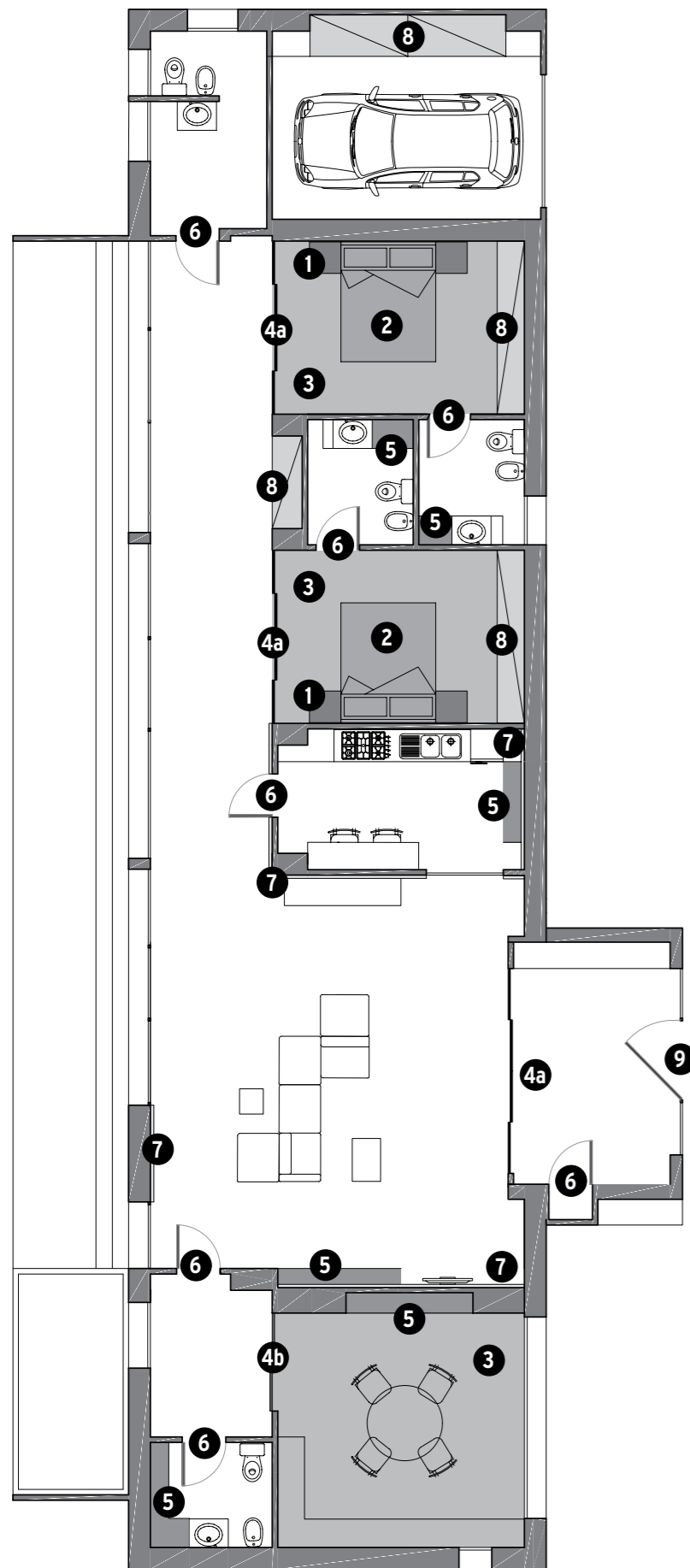

- 1** **Comodini Garofoli**
Garofoli bedside tables
Tables de chevet Garofoli
Mesitas de noche Garofoli
Garofoli Nachttische
Прикроватные тумбочки Garofoli
- 2** **Letto Garofoli**
Garofoli bed
Lit Garofoli
Cama Garofoli
Garofoli Bett
Кровать Garofoli
- 3** **Parquet a pavimento e rivestimento**
Parquet flooring and finishes
Parquet au sol et revêtement
Parqués para pavimento y revestimiento
Parkettfußboden und Verkleidung
Паркет и покрытие
- 4a** **Porta G-Like scorrevole a 4 ante**
G-Like sliding door with 4 leaves
Porte G-Like porte coulissante à 4 battants
Puerta G-Like corredera de 4 hojas
G-Like Schiebetür mit 4 Flügel
Раздвижная четырехстворчатая дверь G-Like
- 4b** **Porta G-Like scorrevole a 2 ante**
G-Like sliding door with 2 leaves
Porte G-Like porte coulissante à 2 battants
Puerta G-Like corredera de 2 hojas
G-Like Schiebetür mit 2 Flügel
Раздвижная двухстворчатая дверь G-Like
- 5** **Mensola Garofoli**
Garofoli shelf
Étagère Garofoli
Estante Garofoli
Garofoli Ablage
Полка Garofoli
- 6** **Porta GiLike a battente**
G-Like hinged door
Porte G-Like à battant
Puerta G-Like batiente
G-Like Flügeltür
Распашная дверь G-Like
- 7** **Boiserie orizzontale**
Horizontal panelling
Boiserie horizontale
Boiserie horizontal
Horizontale Täfelungen
Горизонтальные стеновые панели
- 8** **Armadio Miria**
Miria wardrobe
Armoire Miria
Armario Miria
Miria Schrank
Шкафы Miria
- 9** **Blindata Garafoli**
Garofoli armoured door
Porte blindée Garafoli
Blindada Garofoli
Garofoli Sicherheitstür
Бронированная дверь Garafoli

G-LIKE Declinazioni di stile

Una proposta originale ed esclusiva per il residenziale moderno, che accoglie la versatilità di elementi differenti e la possibilità di personalizzare e rinnovare molteplici spazi nella misura desiderata. Esempio di design di un'entità ricercata, la porta da semplice separatore d'ambiente si trasforma in elemento di prestigio della casa, essenziale e minimale nella sua più intima essenza.

Il progetto appartamento, concepito e realizzato per un innovativo concetto d'arredo, si estende grazie all'ampia declinazione di modelli e finiture. Parquet a pavimento, boiserie e rivestimenti di interior design, contemporanee soluzioni per vestire con eleganza qualunque ambiente domestico, rappresentano l'anima innovativa della collezione G-Like.

An original and exclusive proposal for modern residential applications, incorporating the versatility of different elements and the possibility of customising and renewing multiple spaces as desired. The epitome of design applied to a sophisticated structure, the door has evolved from a mere divider of rooms into a prestigious furnishing element, with a sober and minimalist essence. The apartment project, developed for embodying an innovative furnishing concept, explores new horizons thanks to the ample variety of available models and finishes. Parquet flooring, panelling and interior design finishes - contemporary solutions for elegantly furnishing any home environment - make up the innovative essence of G-Like.

Une proposition originale et exclusive pour le secteur résidentiel moderne, qui accueille des éléments différents et polyvalents et la possibilité de personnaliser et de renouveler de nombreux espaces dans la mesure souhaitée. Exemple de design recherché, la porte se transforme, d'un simple moyen de séparer deux environnements, en un élément de prestige de la maison, essentielle et minimaliste dans son essence la plus intime.

Le projet de l'appartement, conçu et réalisé par le biais d'un concept novateur de décoration, s'élargit grâce au grand éventail de modèles et de finitions. Le parquet au sol, les boiseries et les revêtements de design d'intérieur, solutions contemporaines pour revêtir avec élégance toute habitation, représentent l'esprit novateur de la collection G-Like.

Una propuesta original y exclusiva para el sector residencial moderno que ofrece la versatilidad de diferentes elementos y la posibilidad de personalizar y renovar numerosos espacios en la medida deseada. Adopta un diseño refinado para dejar de ser un simple separador de ambientes y transformarse en elemento de prestigio del hogar, esencial y mínimo en su más íntima esencia.

El proyecto apartamento, concebido y realizado según un innovador concepto de decoración, abarca una gran variedad de modelos y acabados. Parqués de pavimento, boiserie y revestimientos de diseño de interiores y soluciones modernas para vestir con elegancia cualquier ambiente doméstico constituyen el alma innovadora de la colección G-Like.

Ein originelles und exklusives Angebot für den modernen Wohnbereich, das die Vielseitigkeit unterschiedlicher Elemente und die Möglichkeit umfasst, zahlreiche Räume im gewünschten Maß individuell anzupassen und zu erneuern. Als Beispiel für erlesenes Design verwandelt sich die Tür vom einfachen Raumteiler in ein Prestige-Element für die Wohnung, in seinem innersten Wesen essentiell und minimal. Das Projekt Wohnung, konzipiert und realisiert für ein innovatives Einrichtungskonzept, wird erweitert durch zahlreiche Modelle und Ausführungen. Parkettfußboden, Täfelungen und Interior-Design-Verkleidungen, aktuelle Lösungen zum eleganten Einrichten eines jeden Wohnraums - die innovative Seele der Kollektion G-Like.

Оригинальное и эксклюзивное предложение для современного жилья, в котором универсальность различных элементов и возможность персонализировать множество пространств по желанию. Пример изысканного дизайна, дверь из простого элемента разделения комнат превращается в престижный элемент жилья, практичный и простой в своей минимальной толщине.

Проект квартиры, задуманный и созданный для современного аспекта интерьера, расширяется благодаря широкому выбору моделей и типов отделки. Паркет, стеновые панели и покрытия для внутреннего дизайна, современные решения для изящной отделки любого жилого помещения, представляют передовую сущность коллекции G-Like.



8 G-LIKE

Porta scorrevole 4 ante, 2 fisse e 2 scorrevoli, in vetro trasparente, con profili finitura bronzo; maniglia Playa finitura bronzo.

Sliding door with 4 leaves, 2 fixed and 2 sliding, made of transparent glass, with bronze-finish profiles; Playa handle with bronze finish.

Porte coulissante à 4 battants, 2 fixes et 2 coulissantes en verre transparent, aux profils en finition bronze; poignée Playa en finition bronze.

Puerta corredera de 4 hojas, 2 fijas y 2 correderas, de vidrio transparente con perfiles en acabado bronze, manilla Playa acabado bronze.

4-flügelige Schiebetür, 2 feste und 2 Schiebeflügel, aus transparentem Glas, mit Profilen in Bronze-Ausführung; Griff Playa in Bronze-Ausführung.

Четырехстворчатая раздвижная дверь, 2 фиксированные створки и 2 раздвижные, из прозрачного стекла с профилями с отделкой под бронзу; ручка Playa с отделкой под бронзу.



6-LIKE 9



Un'eleganza
fatta di equilibrio che asseconda
essenzialità e minimalismo

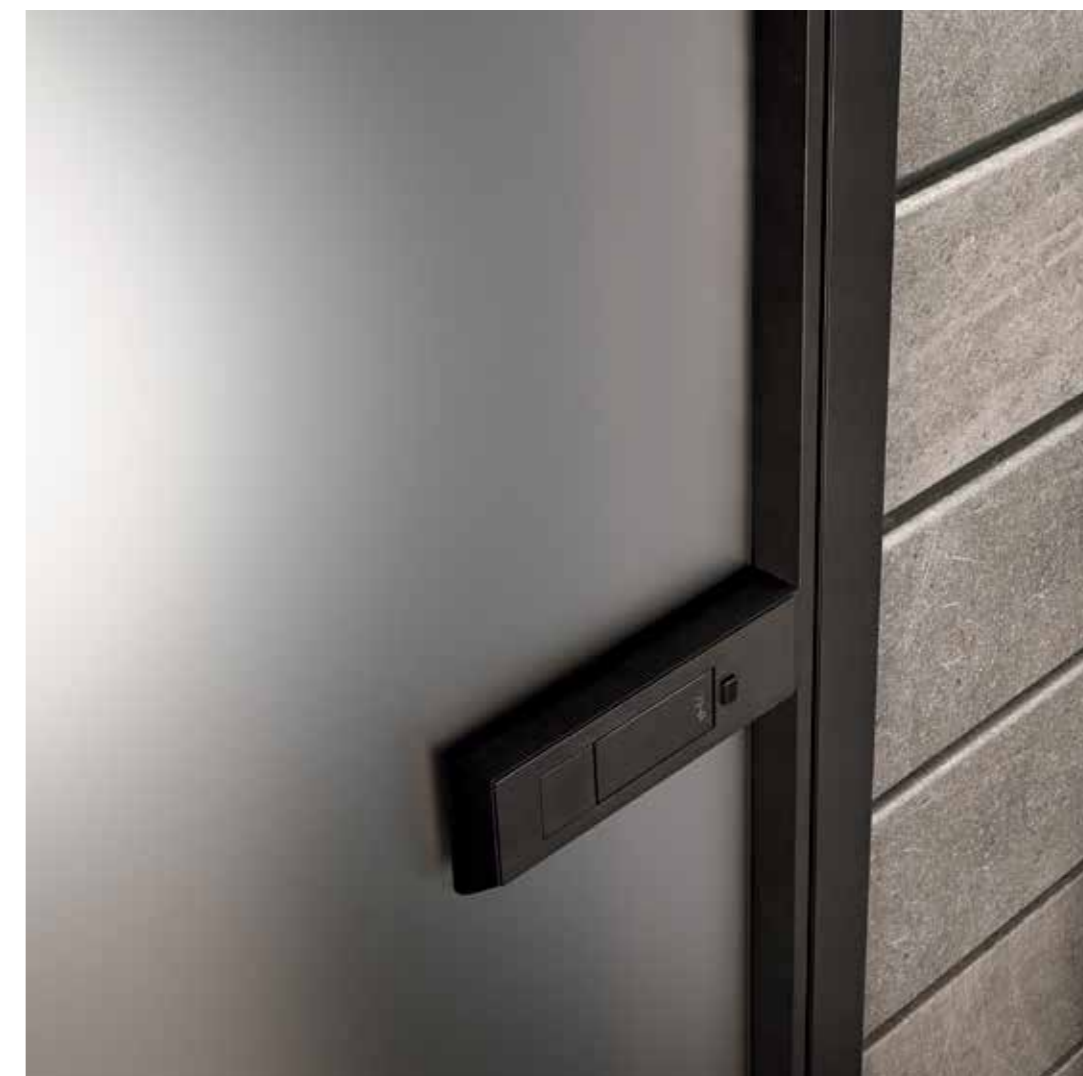

Porta a battente in vetro bronzo satinato, con telaio, profili e mostrine finitura bronzo; maniglia Playa finitura bronzo.

Puerta batiente de vidrio bronzo satinado con marco, perfiles y tapajuntas acabado bronzo, manilla Playa acabado bronzo.

Hinged door made of satin bronze glass, with bronze-finish frame, profiles and trims; Playa handle with bronze finish.

Flügeltür aus satiniertem Bronze-Glas, mit Zarge, Profilen und Blendrahmen in Bronze-Ausführung; Griff Playa in Bronze-Ausführung.

Porte à battant en verre bronze satiné, avec cadre, profils et couvre-joints en finition bronze; poignée Playa en finition bronze.

Стеклопанельная распашная дверь под сатинованную бронзу с косяком, профилями и накладками с отделкой под бронзу; ручка Playa с отделкой под бронзу.





Porta a battente, soluzione con telaio senza mostrine, versione a filo, finitura Rovere Ice, maniglia Sirio. Composizione di boiserie, mensole e box Garofoli, finitura Rovere Ice.

Hinged door proposed with frame without trims, flush version, Ice Oak finish, Sirio handle. Composition comprising Garofoli box, panelling and shelves, with Ice Oak finish.

Porte à battant, solution avec cadre sans couvre-joints, version à fleur, finition Chêne Ice, manilla Sirio. Composition de boiserie, étagères et placards Garofoli, finition Chêne Ice.

Puerta batiente, solución con marco sin tapajuntas, versión a ras, acabado Roble Ice, manilla Sirio. Composición de boiserie, estantes y cabinas Garofoli, acabado Roble Ice.

Flügeltür, Lösung mit Zarge ohne Blendrahmen, wandbündige Version, Ausführung Eiche Ice, Griff Sirio. Komposition aus Garofoli Tafelungen, Ablagen und Boxen, Ausführung Eiche Ice.

Распашная дверь, вариант с косяком без накладок, версия вровень со стеной, отделка Дуб Ice, ручка Sirio. Композиция стеновых панелей, полок и элементов Garofoli, отделка Дуб Ice.



Raffinatezza,
ricerca e design si incontrano
in chiave contemporanea



Porta a battente in vetro trasparente, con telaio, profili e mostrine da 35 mm, in finitura nero. Maniglia Sirio. Composizione di boiserie e mensole Garofoli, finitura Rovere Ice.

Puerta batiente de vidrio transparente, con marco, perfiles y tapajuntas de 35 mm, acabado negro anodizado. Manilla Sirio. Composición de boiserie y estantes Garofoli, acabado Roble Ice.

Transparent glass hinged door with frame, profiles and 35 mm trims, with black anodised finish. Sirio handle. Composition comprising Garofoli shelves and panelling, with Ice Oak finish.

Flügeltür aus transparentem Glas, mit Zarge, Profilen und Blendrahmen (Stärke 35 mm) in Ausführung Schwarz eloxiert. Griff Sirio. Komposition aus Garofoli Tafelungen und Ablagen, Ausführung Eiche Ice.

Porte à battant en verre transparent, avec cadre, profils et couvre-joints de 35 mm, en finition noir anodisé. Poignée Sirio. Composition de boiserie et étagères Garofoli, finition Chêne Ice.

Распашная дверь из прозрачного стекла с косяком, профилями и накладками 35 мм, отделка черного анодированного цвета. Ручка Sirio. Композиция стеновых панелей, полка Garofoli, отделка Дуб Ice.



Porta scorrevole 4 ante, 2 fisse e 2 scorrevoli, in vetro trasparente, con profili in finitura nero; maniglia Design. Rivestimento in parquet Garofoli, finitura Rovere Ice.

Puerta corredera de 4 hojas, 2 fijas y 2 correderas, de vidrio transparente con perfiles en acabado negro anodizado, manilla Design. Revestimiento de parquet Garofoli, acabado Roble Ice. Miria modelo Plania acabado Roble Ice.

Sliding door with 4 leaves, 2 fixed and 2 sliding, made of transparent glass, with black anodised profiles; Design handle. Garofoli parquet flooring, with Ice Oak finish.

4-flügelige Schiebetür, 2 feste und 2 Schiebeflügel, aus transparentem Glas, mit Profilen in Ausführung Schwarz eloxiert; Designgriff. Verkleidungen mit Garofoli Parkett, Ausführung Eiche Ice.

Porte coulissante 4 battants, 2 fixes et 2 coulissantes, en verre transparent, avec profils en finition noir anodisé; poignée Design. Revêtement en parquet Garofoli, finition Chêne Ice. Miria modèle Plania en Chêne Ice.

Четырехстворчатая раздвижная дверь, 2 фиксированные створки и 2 раздвижные, из стекла с отделкой черного анодированного цвета, с профилями с отделкой черного анодированного цвета; ручка Design. Покрытие паркетом Garofoli, отделка дуб Ice.



Porta a battente in vetro trasparente, con telaio, profili e mostrine da 35 mm, in finitura nero. Maniglia Sirio.

Puerta batiente de vidrio transparente, con marco, perfiles y tapajuntas de 35 mm, acabado negro anodizado. Manilla Sirio.

Transparent glass hinged door with frame, profiles and 35 mm trims, with black anodised finish. Sirio handle.

Flügeltür aus transparentem Glas, mit Zarge, Profilen und Blendrahmen (Stärke 35 mm) in Ausführung Schwarz eloxiert. Griff Sirio.

Porte à battant en verre transparent, avec cadre, profils et couvre-joints de 35 mm, en finition noir anodisé. Poignée Sirio.

Распашная дверь из прозрачного стекла с косяком, профилями и накладками 35 мм, отделка черного анодированного цвета. Ручка Sirio.





Porta scorrevole 4 ante, 2 fisse e 2 scorrevoli, in vetro trasparente, con profili in finitura nero; maniglia Design. Rivestimento in parquet Garofoli, finitura Rovere Ice. Armadiatura Miria modello Plania con installazione Filomuro, in Rovere Ice.

Sliding door with 4 leaves, 2 fixed and 2 sliding, made of transparent glass, with black anodised profiles; Design handle. Garofoli parquet flooring, with Ice Oak finish. Miria, model Filomuro Plania, with Ice Oak finish.

Porte coulissante 4 battants, 2 fixes et 2 coulissantes, en verre transparent, avec profils en finition noir anodisé; poignée Design. Revêtement en parquet Garofoli, finition chêne Ice. Miria modèle Filomuro Plania en chêne Ice.

Puerta corredera de 4 hojas, 2 fijas y 2 correderas, de vidrio transparente con perfiles en acabado negro anodizado, manilla Design. Revestimiento de parquet Garofoli, acabado roble Ice. Miria modelo Filomuro Plania acabado roble Ice.

4-flügelige Schiebetür, 2 feste und 2 Schiebeflügel, aus transparentem Glas, mit Profilen in Ausführung Schwarz eloxiert; Designgriff. Verkleidungen mit Garofoli Parkett, Ausführung Eiche Ice. Miria Modell Filomuro Plania in Eiche Ice.

Четырехстворчатая раздвижная дверь, 2 фиксированные створки и 2 раздвижные, из стекла с отделкой черного анодированного цвета, с профилями с отделкой черного анодированного цвета; ручка Design. Покрытие паркетом Garofoli, отделка дуб Ice. Miria модель Filomuro Plania из дуба Ice.

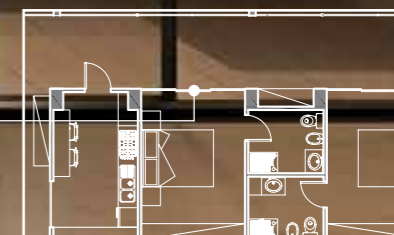

G-LIKE conferisce
all'ambiente un aspetto di grande portata scenografica,
mettendo in risalto forme e materiali

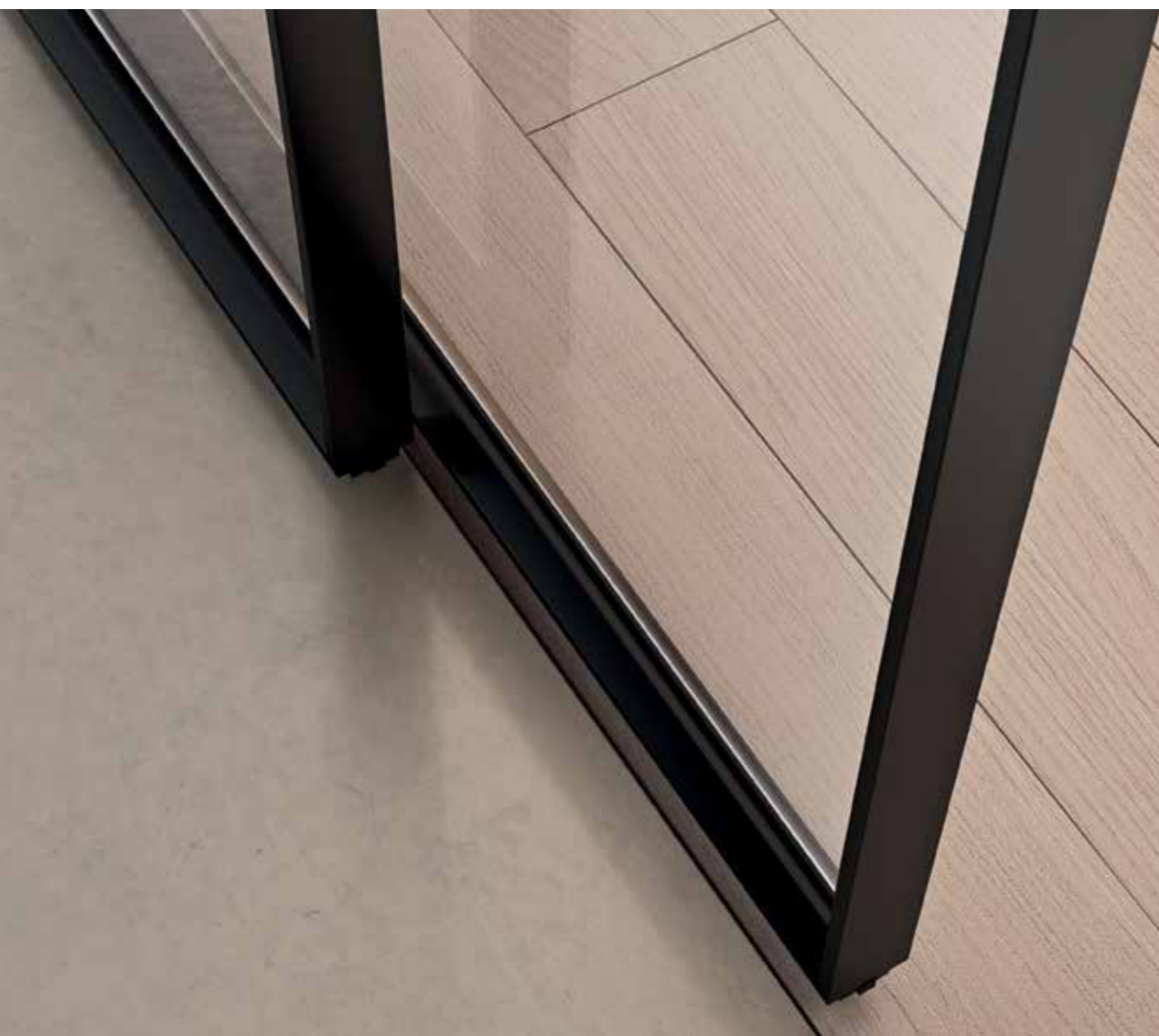

Porta scorrevole 4 ante, 2 fisse e 2 scorrevoli, in vetro trasparente, con profili in finitura nero; maniglia Design. Rivestimento in parquet Garofoli, finitura Rovere Ice.

Puerta corredera de 4 hojas, 2 fijas y 2 correderas, de vidrio transparente con perfiles en acabado negro anodizado, manilla Design. Revestimiento de parquet Garofoli, acabado roble Ice.

Sliding door with 4 leaves, 2 fixed and 2 sliding, made of transparent glass, with black anodised profiles; Design handle. Garofoli parquet flooring, with Ice Oak finish.

4-flügelige Schiebetür, 2 feste und 2 Schiebeflügel, aus transparentem Glas, mit Profilen in Ausführung Schwarz eloxiert; Designgriff. Verkleidungen mit Garofoli Parkett, Ausführung Eiche Ice.

Porte coulissante 4 battants, 2 fixes et 2 coulissantes, en verre transparent, avec profils en finition noir anodisé; poignée Design. Revêtement en parquet Garofoli, finition chêne Ice.

Четырехстворчатая раздвижная дверь, 2 фиксированные створки и 2 раздвижные, из стекла с отделкой черного анодированного цвета, с профилями с отделкой черного анодированного цвета; ручка Design. Покрытие паркетом Garofoli, отделка дуб Ice.

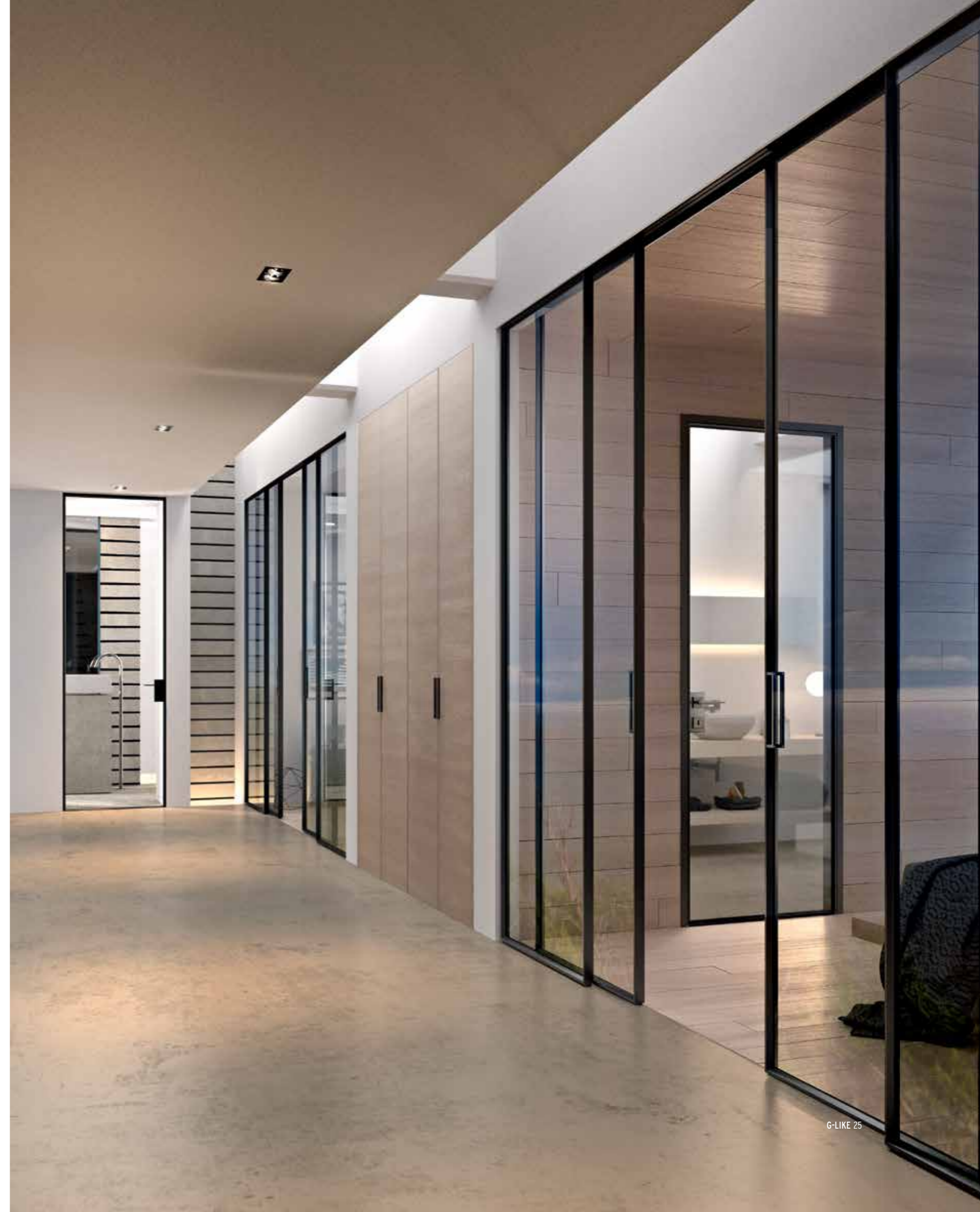



Porta a battente in vetro trasparente, con telaio, profili e mostrine da 35 mm, in finitura inox. Maniglia Sirio. Parquet e mensole Garofoli in Rovere Ice.

Puerta batiente de vidrio transparente, con marco, perfiles y tapajuntas de 35 mm, acabado acero inoxidable. Manilla Sirio. Parqué y estantes Garofoli, acabado roble Ice.

Transparent glass hinged door with frame, profiles and 35 mm trims, with stainless steel finish. Sirio handle. Garofoli parquet flooring and shelves, with Ice Oak finish.

Flügeltür aus transparentem Glas, mit Zarge, Profilen und Blendrahmen (Stärke 35 mm) in Ausführung Edelstahl. Griff Sirio. Garofoli Parkett und Ablagen in Eiche Ice.

Porte à battant en verre transparent, avec cadre, profils et couvre-joints de 35 mm, en finition inox. Poignée Sirio. Parquet et étagères Garofoli en chêne Ice.

Распашная дверь из прозрачного стекла с косяком, профилями и накладками 35 мм, отделка под нержавеющую сталь. Ручка Sirio. Паркет и полки Garofoli из Дуба Ice.



Eleganza e rigore formale
per dettagli che fanno
la differenza



Porta a battente in vetro trasparente, con telaio soluzione senza mostrine, versione a filo, profili in finitura nero. Maniglia Sirio. Vista lato a tirare.

Transparent glass hinged door including frame without trims, flush version, profiles with black anodised finish. Sirio handle. Pull side view.

Porte à battant en verre transparent, avec cadre sans couvre-joints, version à fleur, profils en finition noir anodisé. Poignée Sirio. Vue du côté à tirer.

Puerta batiente de vidrio transparente con marco, solución sin tapajuntas, versión a ras, perfiles acabado negro anodizado. Manilla Sirio. Vista del lado de retracción.

Flügeltür aus transparentem Glas, mit Zarge, Lösung ohne Blendrahmen, wandbündige Version, Profile in Ausführung Schwarz eloxiert. Griff Sirio. Ansicht zu ziehende Seite.

Распашная дверь из прозрачного стекла с косяком без накладок, версия вровень со стеной, профили с отделкой черного анодированного цвета. Ручка Sirio. Вид со стороны открывания.





Un design che regala agli ambienti
massimo comfort ed esaltazione
della luce

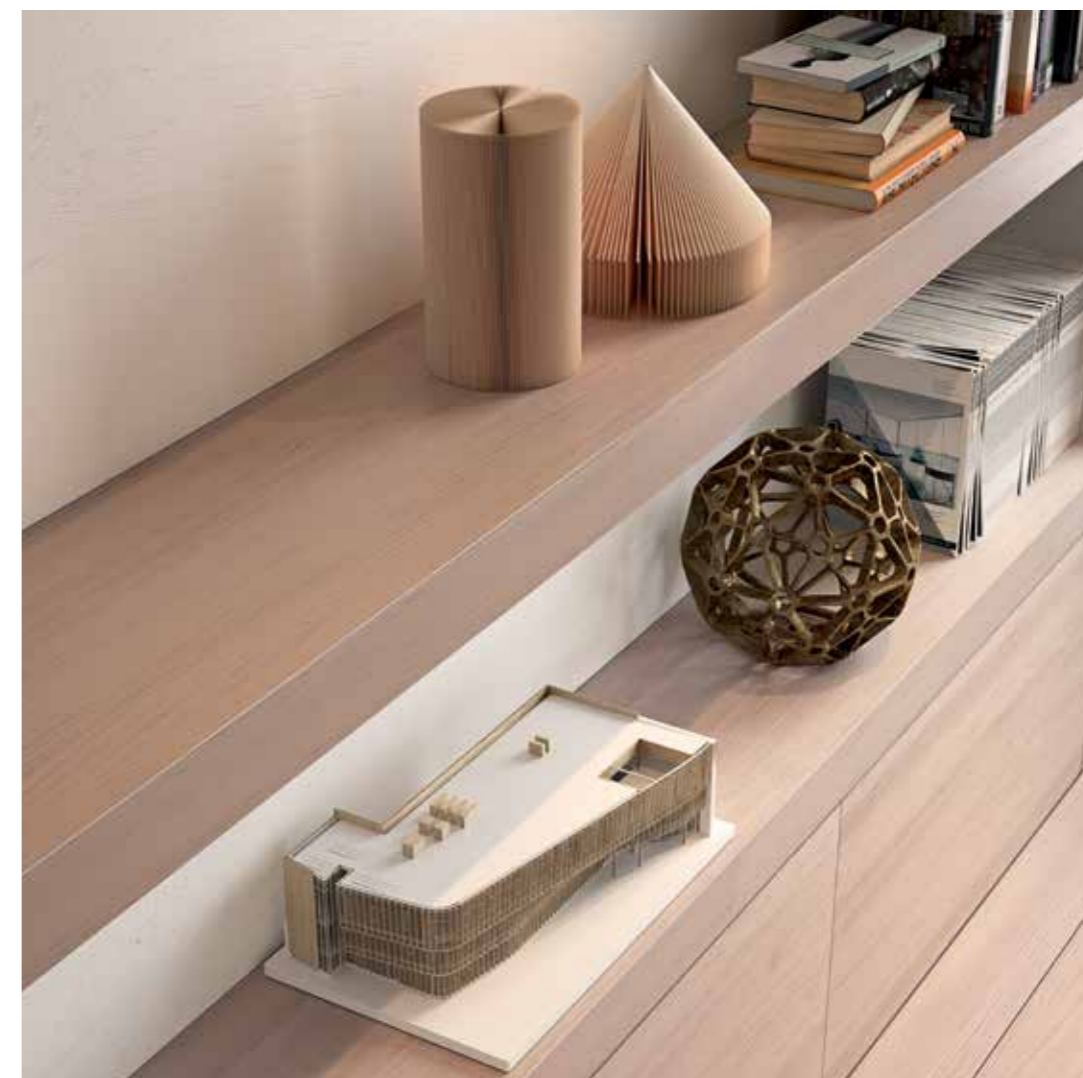

Porta a battente G-Like finitura Rovere Ice, con telaio soluzione senza mostrine, versione a filo. Porta scorrevole a 2 ante in vetro trasparente, con profili in finitura laccato bianco Garofoli; maniglia Playa. Composizione di mensole, parquet e box Garofoli in Rovere Ice.

Puerta batiente G-Like acabado roble Ice con marco, solución sin tapajuntas, versión a ras. Puerta corredera de 2 hojas de vidrio transparente con perfiles en acabado lacado blanco Garofoli, manilla Playa. Composición de estantes, parquet y cabinas Garofoli, acabado roble Ice.

G-Like hinged door with Ice Oak finish, frame without trims, flush version. Transparent glass sliding door with 2 leaves, with Garofoli white lacquered profiles; Playa handle. Composition comprising Garofoli box, shelves and parquet, with Ice Oak finish.

G-Like Flügeltür, Ausführung Eiche Ice, mit Zarge, Lösung ohne Blendrahmen, wandbündige Version. 2-flügelige Schiebetür aus transparentem Glas, mit Profilen in Ausführung Garofoli weiß lackiert; Griff Playa. Komposition aus Garofoli Ablagen, Parkett und Boxen in Eiche Ice.

Porte à battant G-Like, finition en chêne Ice, avec cadre sans couvre-joints, version à fleur. Porte coulissante à 2 battants en verre transparent, avec profils en finition laqué blanc Garofoli; poignée Playa. Composition d'étagères, parquet et placard Garofoli en chêne Ice.

Распашная дверь G-Like с отделкой Дуб Ice, с косяком без накладок, версия вровень со стеной. Двухстворчатая раздвижная дверь из прозрачного стекла, с профилями крашеными в белый цвет Garofoli; ручка Playa. Композиция полок, паркета и элементов Garofoli, отделка Дуб Ice.



Porta scorrevole G-Like con profilo BLADE 1VF. Finitura vetro serigrafato strip double face con base trasparente e decoro acidato.

G-Like Schiebetür mit BLADE 1VF Kanten. Streifen doppelseitige Siebdruck Glasoberfläche mit einer transparenten Basis und Säure-geätzten Dekorationen.

G-Like sliding door with BLADE 1VF edges. Strip double-sided silkscreened glass finish with a transparent base and acid-etched decorations.

Puerta corredera G-Like con bordes BLADE 1VF. Tira de acabado de vidrio serigrafado a doble cara con una base transparente y decoraciones grabadas con ácido.

Porte coulissante G-Like avec chants BLADE 1VF. Bande de verre sérigraphiée double face avec une base transparente et des décorations à l'acide.

G-подобная раздвижная дверь с краями BLADE 1VF. Стрижка двухстороннего шелкографического стекла с прозрачным основанием и кислотно-травильными украшениями.



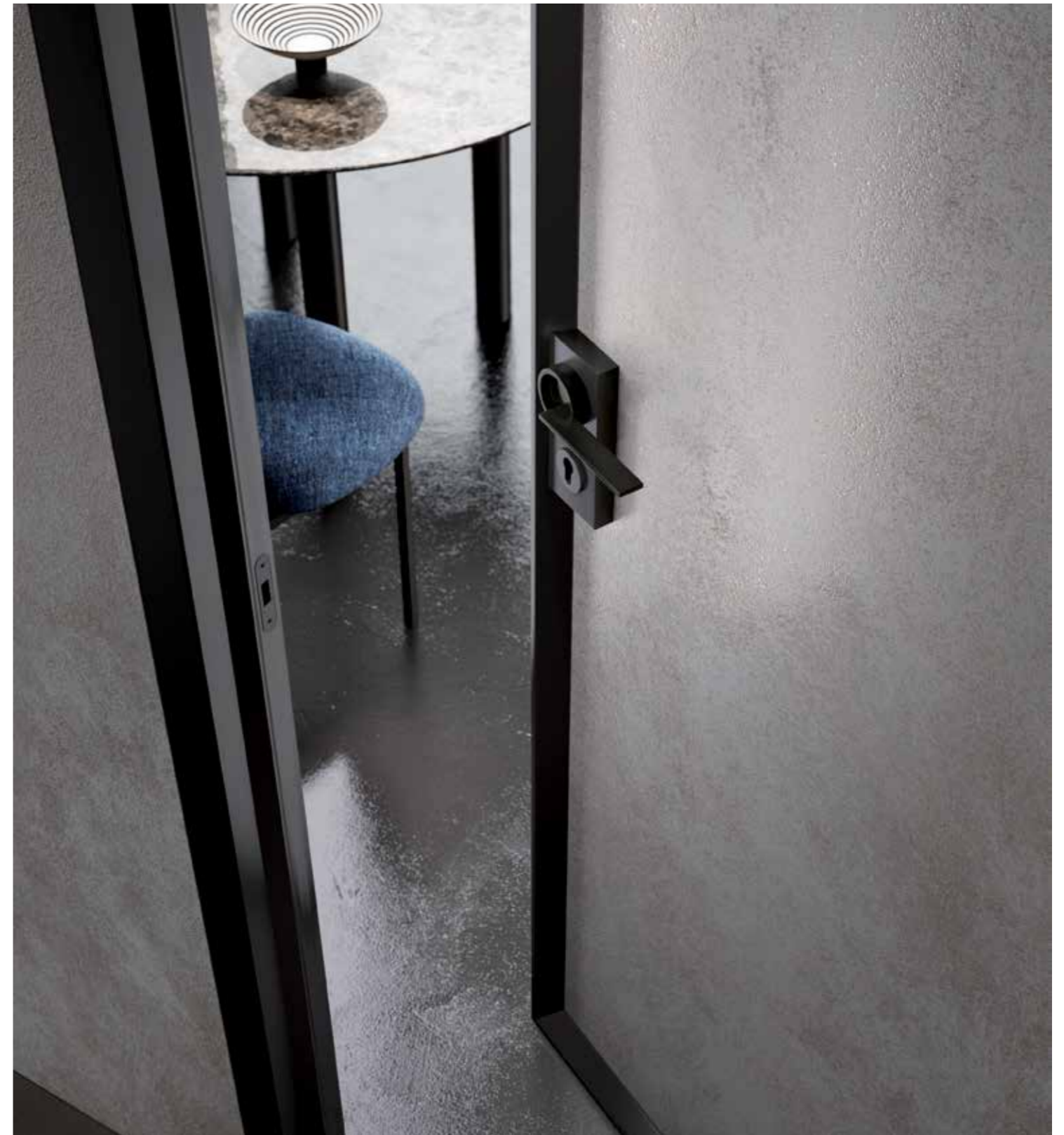

G-Like con profilo BLADE e pannello in gres porcellanato. Mostrine da 35 mm colore nero. Maniglia modello Timeless.

G-Like with BLADE edge and porcelain stoneware panel. 35 mm strips in black. Model handle: Timeless.

G-Like avec BLADE bord et panneau en grès cérame. Bandes de 35mm en noir. Poignée de modèle Timeless.

G-Like con borde BLADE y panel de gres porcelánico. Tiras de 35 mm en negro. Mango del modelo Timeless.

G-Like mit Blade Rand und Feinsteinzeugplatte. 35mm Streifen in schwarz. Timeless Modell Griff.

G-Like с краем края лезвия и керамической панелью из керамики. 35 мм полосы черного цвета. Timeless Ручка модели.



Schede tecniche



**Telaio murato per un effetto Filomuro.
Assenza di mostrine.**

Frame built into wall for a Filomuro effect.
No trim.

Cadre maçonné pour un effet Filomuro.
Sans couvre-joints

Marco empotrado efecto a ras de pared.
Ausencia de tapajuntas.

Eingemauerte Zarge für Filomuro-Effekt.
Ohne Blendrahmen.

Косяк, встроенный в стену для эффекта Filomuro (вровень в стену).
Отсутствие накладок.



**Telaio fissato al muro senza controtelaio.
Mostrine larghe 35mm.**

Frame secured to the wall without counter frame.
35mm wide trim.

Cadre fixé au mur sans bâti.
Couvre-joints 35mm de large.

Marco fijado a la pared sin contramarco.
Tapajuntas de 35mm de ancho.

Zarge ohne Blindstock an der Wand befestigt.
Blendrahmen 35 mm breit.

Косяк, прикрепленный к стене
без двойной рамы.
Накладки шириной 35 мм.

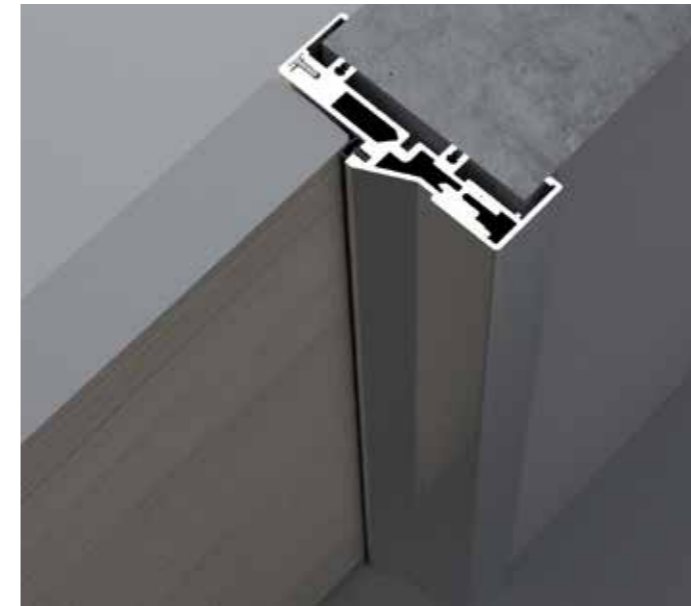

**Telaio fissato al muro senza controtelaio.
Mostrine larghe 35mm.**

Qui è visibile l'opzione con anta tamburata.

Frame secured to the wall without counter frame.
35mm wide trim.
The option with hollow-core door is shown here.

Cadre fixé au mur sans bâti.
Couvre-joints 35mm de large.
L'option avec porte en contre-plaqué est visible ici.

Marco fijado a la pared sin contramarco.
Tapajuntas de 35mm de ancho.

Aquí se ve la opción con hoja contrachapada.

Zarge ohne Blindstock an der Wand befestigt.
Blendrahmen 35 mm breit.

Hier ist die Option mit Furnierholz-Türflügel zu sehen.

Косяк, прикрепленный к стене без двойной рамы.
Накладки шириной 35 мм.

Здесь можно увидеть дополнительный вариант со створкой из МДФ с мелкопустотным заполнением.



**Telaio fissato su controtelaio.
Mostrine larghe 80mm.**

Frame secured onto counter frame.
80mm wide trim.

Cadre fixé au bâti.
Couvre-joints 80mm de large.

Marco fijado al contramarco.
Tapajuntas de 80mm de ancho.

Zarge an Blindstock befestigt.
Blendrahmen 80 mm breit.

Косяк, прикрепленный на двойной раме.
Накладки шириной 80 мм.

NEW!

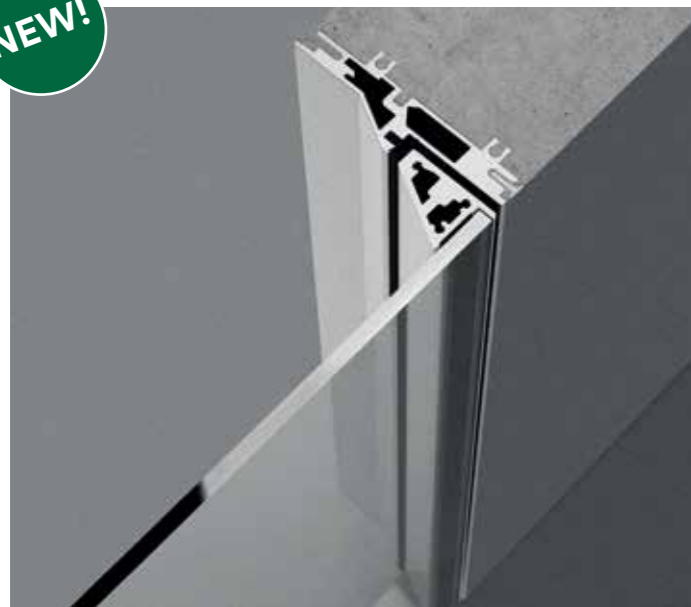

**NUOVO PROFILO BLADE. Telaio murato per un effetto Filomuro.
Assenza di mostrine.**

NEW BLADE PROFILE. Frame built into wall for a Filomuro effect.
No trim.

NOUVEAU PROFIL BLADE. Cadre maçonné pour un effet Filomuro.
Sans couvre-joints

NUEVO PERFIL BLADE. Marco empotrado efecto a ras de pared.
Ausencia de tapajuntas.

NEUES BLADE PROFIL. Eingemauerte Zarge für Filomuro-Effekt.
Ohne Blendrahmen.

НОВЫЙ ПРОФИЛЬ BLADE. Косяк, встроенный в стену для эффекта
Filomuro (вровень в стену). Отсутствие накладок.

FINITURE DISPONIBILI PER PANNELLO IN LEGNO | AVAILABLE FINISHES FOR WOODEN PANELS | FINITIONS DISPONIBLES POUR PANNEAU EN BOIS | ACABADOS DE PANEL EN MADERA DISPONIBLES | ERHÄLTICHE AUSFÜHRUNGEN FÜR HOLZPANELEE | Отделки доступные для деревянной панели

LEGNI



rovere pietra
stone oak
chêne pierre
roble piedra
Eiche Stein
дуб камень

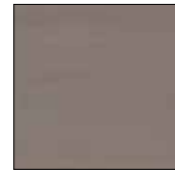

rovere grigio creta
stone grey oak
chêne gris crête
roble gris creta
Eiche kreidegrau
серый дуб глина



rovere terra
earth oak
chêne terre
roble tierra
Eiche Erde
дуб земля



rovere cuoio scuro
dark leather oak
chêne cuir foncé
roble cuero oscuro
Eiche Leder dunkel
дуб темная кожа

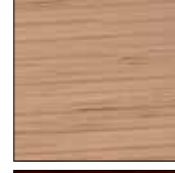

rovere seta
silk oak
chêne soie
roble seda
Eiche Seide
дуб шелк

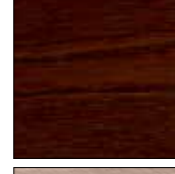

rovere wengé
wenge oak
chêne wengé
roble wengé
Eiche Wenge
дуб венге



rovere ice
ice oak
chêne Ice
roble ice
Eiche Ice
дуб ice

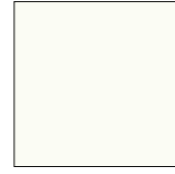

laccato bianco Garofoli (lucido/opaco)
Garofoli white lacquered (glossy/matt)
laqué blanc Garofoli (brillant/mat)
lacado blanco Garofoli (brillante/mate)
Garofoli weiß lackiert (glänzend/matt)
крашенный в белый цвет Garofoli (глянцевый / матовый)



laccato avorio Garofoli (lucido/opaco)
Garofoli ivory lacquered (glossy/matt)
laqué ivoire Garofoli (brillant/mat)
lacado marfil Garofoli (brillante/mate)
Garofoli elfenbeinfarben lackiert (glänzend/matt)
крашенный в цвет слоновой кости Garofoli (глянцевый / матовый)



laccato tortora Garofoli (lucido/opaco)
Garofoli dove grey lacquered (glossy/matt)
laqué tourterelle Garofoli (brillant/mat)
lacado tórtola Garofoli (brillante/mate)
Garofoli taubengrau lackiert (glänzend/matt)
крашенный в светло-лиловый цвет Garofoli (глянцевый / матовый)



rovere bianco laccato a poro aperto
open-pore white lacquered oak
chêne blanc laqué à pore ouvert
roble blanco lacado poro abierto
Eiche weiß offenporig lackiert
дуб крашенный в белый цвет с открытой структурой древесины



rovere avorio laccato a poro aperto
open-pore ivory lacquered oak
chêne ivoire laqué à pore ouvert
roble marfil lacado poro abierto
Eiche elfenbein offenporig lackiert
дуб крашенный в цвет слоновой кости с открытой структурой древесины



rovere tortora laccato a poro aperto
open-pore dove grey lacquered oak
chêne tourterelle laqué à pore ouvert
roble tórtola lacado poro abierto
Eiche taubengrau offenporig lackiert
дуб крашенный в светло-лиловый цвет с открытой структурой древесины



laccato RAL lucido o opaco (su richiesta)
glossy or matt RAL lacquered (on request)
laqué RAL brillant ou mat (sur demande)
lacado RAL brillante o mate (bajo pedido)
RAL-Lackierung, glänzend oder matt (auf Anfrage)
крашенный RAL глянцевый или матовый (по требованию)

per i colori RAL disponibili consultare la "Cartella RAL Garofoli"
for information on the available RAL colours, consult the "Garofoli RAL chart"
pour les couleurs RAL disponibles, consulter le « Nuancier RAL Garofoli »
ver los colores RAL disponibles en la "Carteta RAL Garofoli"
erhältliche RAL-Farben siehe Garofoli RAL-Farbkarte
имеющиеся расцветки RAL смотрите "Каталог RAL Garofoli"

FINITURE DISPONIBILI PER PANNELLO IN LAMINATO | AVAILABLE FINISHES FOR LAMINATE PANELS | FINITIONS DISPONIBLES POUR PANNEAU LAMINÉ | ACABADOS DE PANEL LAMINADO DISPONIBLES | ERHÄLTICHE AUSFÜHRUNGEN FÜR LAMINATPANELEE | Отделки доступные для панели из ламината

LAMINATI



quercia bianco
quercia white
quercia blanc
encina blanca
Eiche weiß
дуб белого цвета



quercia gesso
quercia off-white
quercia craie
encina tiza
Eiche Gips
дуб цвета мела



quercia sbiancato
quercia bleached
quercia bianchi
encina blanqueada
Eiche gekalkt
выбеленный дуб



quercia biondo
quercia blonde
quercia blond
encina rubia
Eiche hell
дуб светлый



quercia grigio
quercia grey
quercia gris
encina gris
Eiche grau
дуб серый



quercia scuro
quercia dark
quercia foncé
encina oscura
Eiche dunkel
дуб темный



quercia decarpé
quercia pickled
quercia décarpé
encina decarpé
Eiche gebürstet gebeizt
дуб декапе



noce canaletto
canaletto walnut
noyer canaletto
nogal canaletto
Nussbaum Canaletto
орех canaletto



olmo ghiaccio
ice elm
orme glace
olmo hielo
Ulme Eis
вяз ghiaccio



olmo grigio
grey elm
orme gris
olmo gris
Ulme grau
вяз серый



olmo sabbia
sand elm
orme sable
olmo arena
Ulme Sand
вяз песочного цвета



rovere wengé
wenge oak
chêne wengé
roble wengé
Eiche Wenge
дуб венге



rovere sbiancato
bleached oak
chêne bianchi
roble blanqueado
Eiche gewiseit
выбеленный дуб



rovere intarsio
inlaid oak
chêne marqueterie
roble taracea
Eiche Intarsien
дуб intarsio

FINITURE DISPONIBILI PER TELAIO E PROFILI ANODIZZATI | AVAILABLE FINISHES FOR ANODISED PROFILES AND FRAME | FINITIONS DISPONIBLES POUR LE CADRE ET LES PROFILS ANODISÉS | ACABADOS DISPONIBLES PARA MARCO Y PERFILES ANODIZADOS | ERHÄLTICHE AUSFÜHRUNGEN FÜR ZARGE UND ELOXIERTE PROFILE | ИМЕЮЩИЕСЯ ОТДЕЛКИ ДЛЯ АНОДИРОВАННЫХ КОСЯКОВ И ПРОФИЛЕЙ

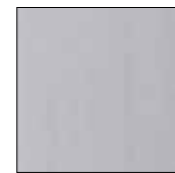

alluminio
aluminium
aluminium
aluminio
Aluminium
алюминий



inox
stainless steel
inox
acero inoxidable
Edelstahl
нержавеющая сталь



bronzo
bronz
bronz
bronz
bronz
Bronze
бронза



nero
black
noir
negro
Schwarz
черный

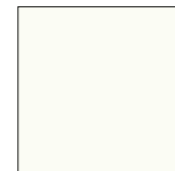

laccato bianco lucido/opaco Garofoli
Garofoli white lacquered (glossy/matt)
laqué blanc Garofoli (brillant/mat)
lacado blanco Garofoli (brillante/mate)
Garofoli weiß lackiert (glänzend/matt)
крашеный в белый цвет Garofoli (глянцевый / матовый)

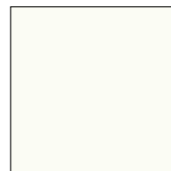

bianco opaco Gidea
Gidea matt white
blanc mat Gidea
bianco mate Gidea
Gidea Mattweiß
белый матовый Gidea

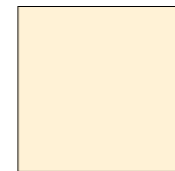

laccato avorio lucido/opaco Garofoli
Garofoli ivory lacquered (glossy/matt)
laqué ivoire Garofoli (brillant/mat)
lacado marfil Garofoli (brillante/mate)
Garofoli elfenbeinfarben lackiert (glänzend/matt)
крашеный в цвет слоновой кости Garofoli (глянцевый / матовый)

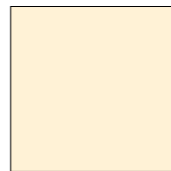

avorio opaco Gidea
Gidea matt ivory
ivoire mat Gidea
marfil mate Gidea
Gidea Elfenbein matt
слоновая кость матовый Gidea



laccato tortora lucido/opaco Garofoli
Garofoli dove grey lacquered (glossy/matt)
laqué tourterelle Garofoli (brillant/mat)
lacado tórtola Garofoli (brillante/mate)
Garofoli taubengrau lackiert (glänzend/matt)
крашеный в светло-лиловый цвет Garofoli (глянцевый / матовый)



tortora opaco Gidea
Gidea matt dove grey
tourterelle mat Gidea
tórtola mate Gidea
Gidea Taubengrau matt
горлица матовый Gidea



laccato RAL lucido o opaco (su richiesta)
glossy or matt RAL lacquered (on request)
laqué RAL brillant ou mat (sur demande)
lacado RAL brillante o mate (bajo pedido)
RAL-Lackierung, glänzend oder matt (auf Anfrage)
крашеный RAL глянцевый или матовый (по требованию)

FINITURE DISPONIBILI PER CERNIERE | AVAILABLE FINISHES FOR HINGES | FINITIONS DISPONIBLES POUR LES CHARNIÈRES | ACABADOS DISPONIBLES PARA BISAGRAS | ERHÄLTICHE SCHARNIER-AUSFÜHRUNGEN | ВИДЫ ОТДЕЛКИ ДЛЯ ПЕТЕЛЬ



cromo satinato
satin chrome
chrome satiné
cromo satinado
Chrom satiniert
сатинированные хромированные



bianche
white
blanches
blanco
Weiß
белые



nere
black
noires
negro
Schwarz
черные

ABBINAMENTI | COMBINATIONS | COMBINAISONS | COMBINACIONES | KOMBINATIONEN | СОЧЕТАНИЯ

TELAIO	SERRATURA	CERNIERE
 laccato bianco	 cromo satinata	 bianche
 laccato avorio/tortora	 aluminio	 inox
 laccato avorio/tortora	 laccato RAL	 cromo satinata
 bronzo	 cromo satinata	 cromo satinato
 nero	 bronzo	 nere
 nero	 cromo satinata	 nere

Consultare il Listino Gidea per fattibilità e abbinamenti
Consult the Gidea price list for feasibility and combinations
Consulter la liste de prix Gidea pour la faisabilité et les combinaisons
Ver factibilidad y combinaciones posibles en el catálogo Gidea
Zu Machbarkeit und Kombinationsmöglichkeiten siehe Gidea Preisliste
Смотрите прайс-лист Gidea для возможности выполнения и для сочетаний

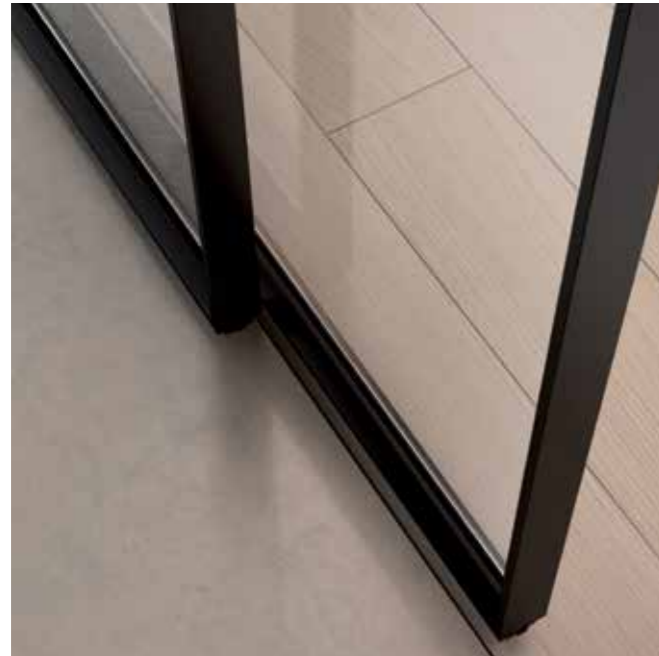

Trasparente
Transparent
Transparent
Transparent
Transparent
Прозрачное



Trasparente Riflettente
Reflective Transparent
Transparent réfléchissant
Transparente reflectante
Transparent reflektierend
Прозрачное зеркальное



Satinato
Satin
Satiné
Satinado
Satiniert
Сатинированное



Satinato Riflettente
Reflective Satin
Satiné réfléchissant
Satinado reflectante
Satiniert reflektierend
Сатинированное зеркальное



Fumè Trasparente
Transparent Tinted
Fumé transparent
Fumé transparente
Fumé transparent
Дымчатое прозрачное



Fumè Trasparente Riflettente
Transparent Reflective Tinted
Fumé transparent réfléchissant
Fumé transparente reflectante
Fumé transparent reflektierend
Дымчатое прозрачное зеркальное

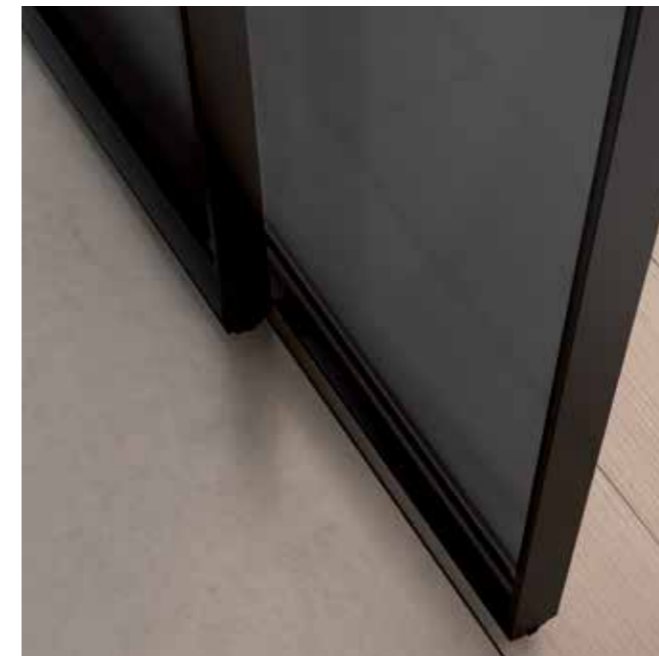

Fumè Satinato
Satin Tinted
Fumé satiné
Fumé satinado
Fumé satiniert
Дымчатое сатинированное



Fumè Satinato Riflettente
Satin Reflective Tinted
Fumé satiné réfléchissant
Fumé satinado reflectante
Fumé satiniert reflektierend
Дымчатое сатинированное зеркальное

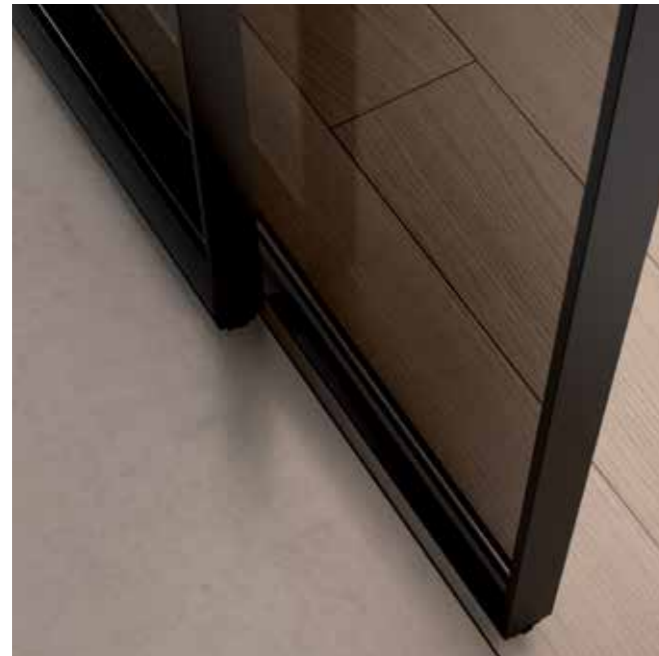

Bronzo Trasparente
Transparent Bronze
Bronze transparent
Bronze transparente
Bronze transparent
Бронзовое прозрачное

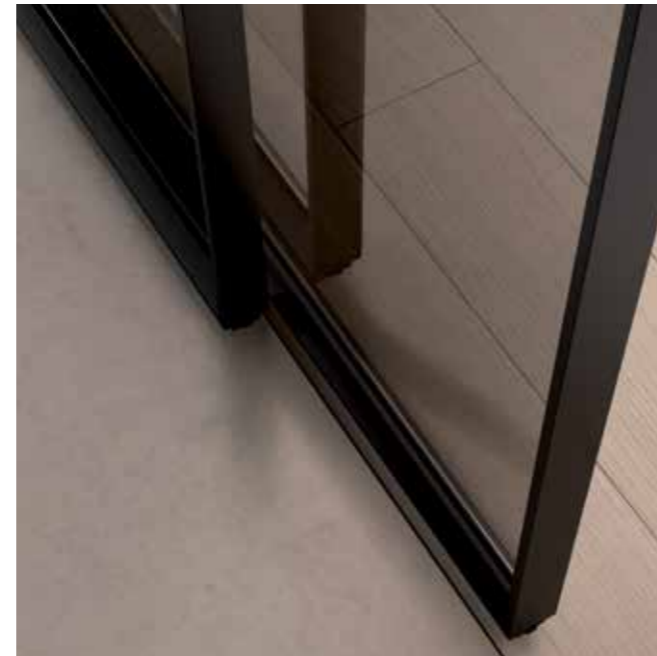

Bronzo Trasparente Riflettente
Transparent Reflective Bronze
Bronze transparent réfléchissant
Bronze transparente reflectante
Bronze transparent reflektierend
Бронзовое прозрачное зеркальное

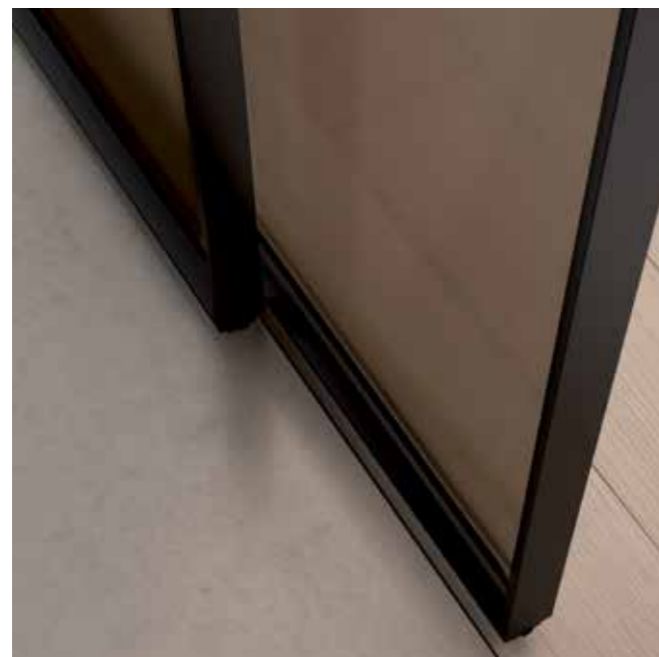

Bronzo Satinato
Satin Bronze
Bronze satiné
Bronze satinado
Bronze satiniert
Бронзовое сатинованное

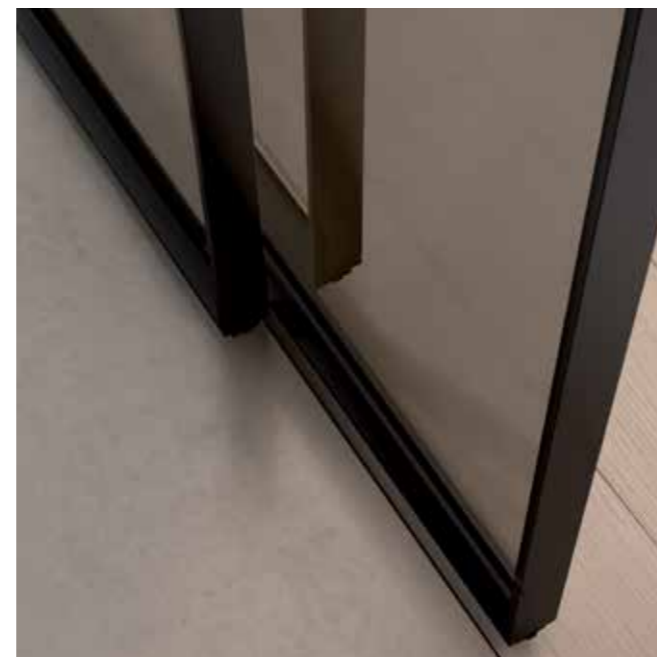

Bronzo Satinato Riflettente
Reflective Satin Bronze
Bronze satiné réfléchissant
Bronze satinado reflectante
Bronze satiniert reflektierend
Бронзовое сатинованное зеркальное



porta a battente
hinged door
porte à battant
puerta batiente
Flügeltür
распашная дверь
L 600/650/700/750/800/900
H 2000/2100

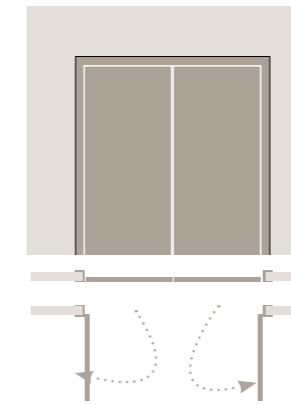

porta doppia a battente
double hinged door
porte double battant
puerta doble batiente
Doppelflügeltür
двупольная распашная дверь

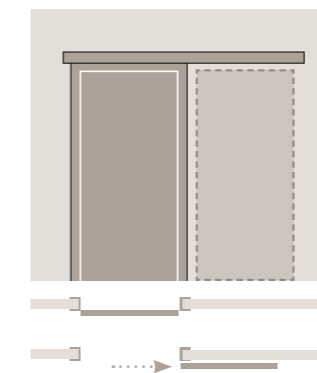

con telaio esterno
with external frame
avec châssis extérieur
con marco exterior
mit Außenrahmen
с наружной направляющей

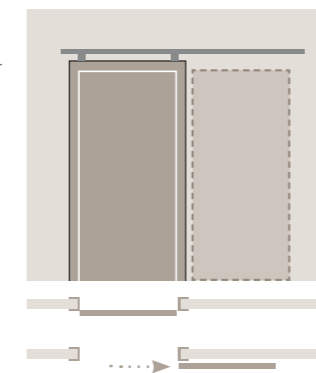

sistema Linea
Linea sliding door
système Linea
sistema Linea
Linearsystem
система Linea

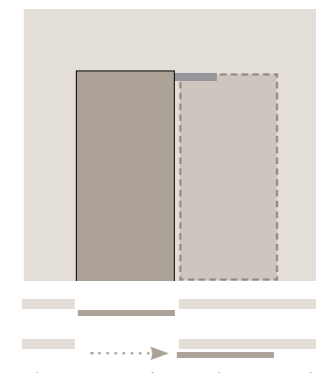

telescopica *
telescopic system
téléscopique
telescopica
Teleskopsystem
складная
раздвижная
дверь

N.B. Modello TL e TL con filetti metallici | Model TL and TL with metallic threads | Modèle TL et TL avec des fils métalliques | Modelo TL y con hilos metálicos | Modell TL und TL mit Metallfäden | Модель TL и TL с металлическими нитями

*senza telaio | without frame | sans encadrement | sin marco | ohne Rahmen | без дверной коробки

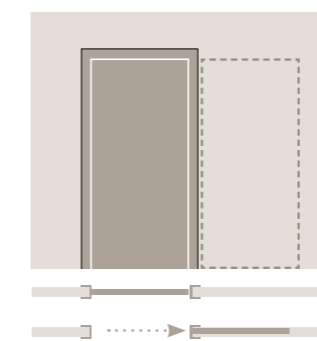

con telaio
with frame
avec châssis
con marco
mit Rahmen
с наружной

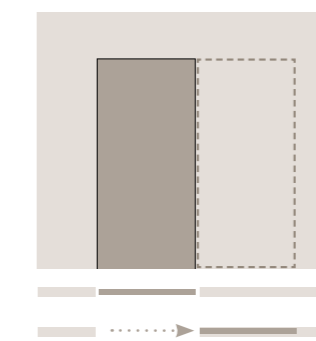

senza telaio con cassonetti Essential
without frame with Essential fitted containers
sans encadrement avec caissons Essential
sin marco con contramarcos Essential
ohne Rahmen mit Mauerkasten Essential
без дверной коробки с направляющими в стене Essential

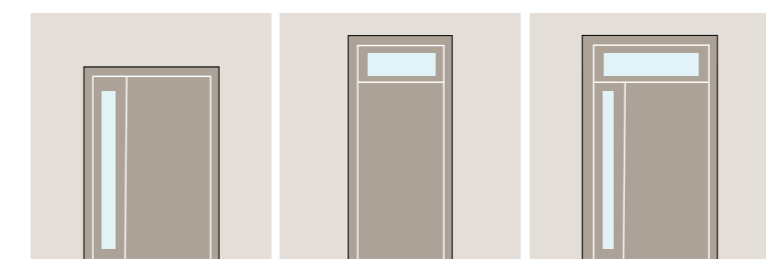

sopraluce / fiancoluce
transom / sidelight
imposte / jour latéral
tragaluz superior /
tragaluz lateral
Verglasung oben /
seitlich
верхнее
остекление/боковое
остекление

N.B. Fattibilità su richiesta | Feasibility on request | Faisabilité sur demande | Viabilidad a petición | Feasibility auf Anfrage | Технико-экономическое обоснование по запросу



Tamburato con mostrina a spingere - Hollow-core with trim on push side
 Contre-plaqué avec couvre-joint à pousser - Contrachapado con tapajuntas lado empuje
 Furnierholz mit Blendrahmen zum Drücken - МДФ с мелкопустотным
 заполнением открывающаяся толканием



Tamburato con mostrina a tirare - Hollow-core with trim on pull side
 Contre-plaqué avec couvre-joint à tirer - Contrachapado con tapajuntas lado retracción
 Furnierholz mit Blendrahmen zum Ziehen - МДФ с мелкопустотным
 заполнением распашная



Vetro con mostrina a spingere - Glass with trim on push side
 Carreau avec couvre-joint à pousser - Vidrio con tapajuntas lado empuje
 Glas mit Blendrahmen zum Drücken - Стекло с накладкой, открывающаяся толканием



Vetro con mostrina a tirare - Glass with trim on pull side
 Carreau avec couvre-joint à tirer - Vidrio con tapajuntas lado retracción
 Glas mit Blendrahmen zum Ziehen - Стекло с накладкой, распашная



Tamburato senza mostrina a spingere - Hollow-core without trim on push side
 Contre-plaqué sans couvre-joint à pousser - Contrachapado sin tapajuntas lado empuje
 Furnierholz ohne Blendrahmen zum Drücken - МДФ с мелкопустотным
 заполнением без наклейки, открывающаяся толканием



Tamburato senza mostrina a tirare - Hollow-core without trim on pull side
 Contre-plaqué sans couvre-joint à tirer - Contrachapado sin tapajuntas lado retracción
 Furnierholz ohne Blendrahmen zum Ziehen - МДФ с мелкопустотным
 заполнением без наклейки, распашная



Vetro senza mostrina a spingere - Glass without trim on push side
 Carreau sans couvre-joint à pousser - Vidrio sin tapajuntas lado empuje
 Glas ohne Blendrahmen zum Drücken - Стекло без наклейки, открывающаяся толканием



Vetro senza mostrina a tirare - Glass without trim on pull side
 Carreau sans couvre-joint à tirer - Vidrio sin tapajuntas lado retracción
 Glas ohne Blendrahmen zum Ziehen - Стекло без наклейки, распашная

G-LIKE

DIMENSIONI | DIMENSIONS | DIMENSIONS | DIMENSIONES | MASSE | РАЗМЕРЫ

porta a battente | hinged door | porte à battant | puerta batiente | Flügeltür | распашная дверь

Anta tamburata | Honeycomb core door | Porte nid d'abeille | hoja chapada | Wabentür | Дверца из сэндвич-панелей

porta a battente singola con mostrine da 80 mm

hinged door 80 mm wide trim.
 porte à battant couvre-joints 80 mm de large.
 puerta batiente tapajuntas de 80 mm de ancho.
 Flügeltür Blendrahmen 80 mm breit.
 распашная дверь Накладки шириной 80 мм.

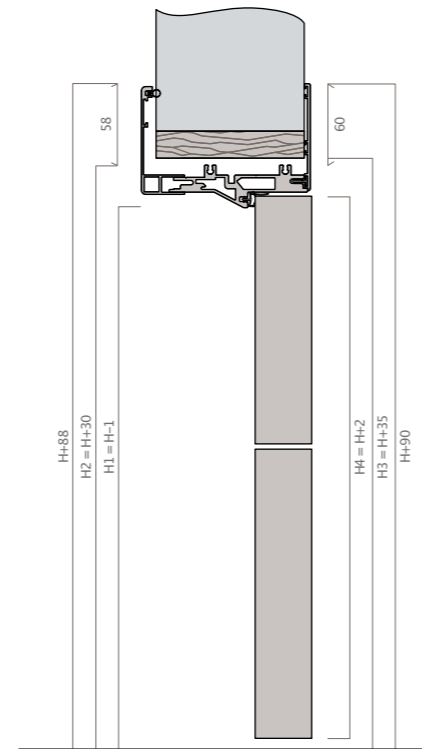
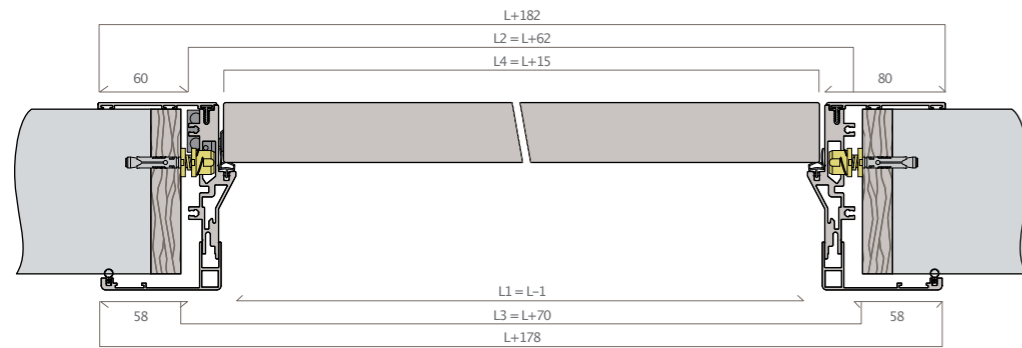

G-LIKE

DIMENSIONI | DIMENSIONS | DIMENSIONS | DIMENSIONES | MASSE | РАЗМЕРЫ

porta a battente | hinged door | porte à battant | puerta batiente | Flügeltür | распашная дверь

Anta con vetro | Glass door | Porte vitrée | hoja con cristal | Tür mit Glaseinsatz | Стеклопанельная дверца

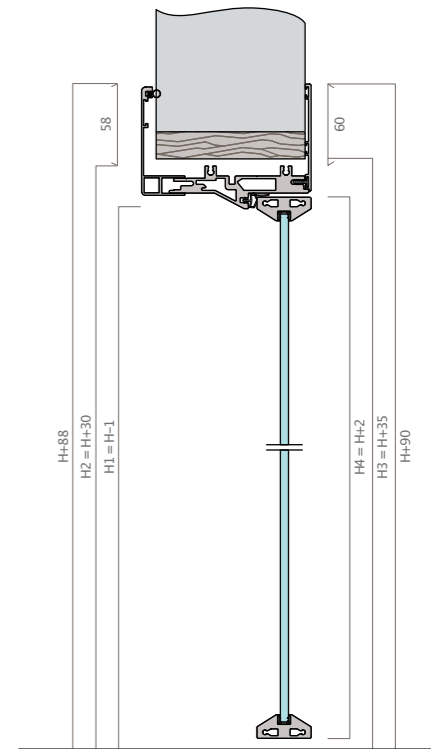
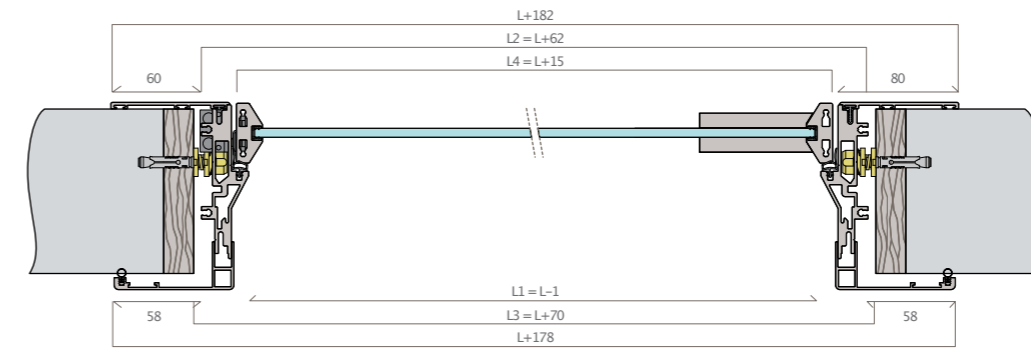

TELAI | FRAMES | CHASSIS | MARCOS | РАМНЫ | ДВЕРНЫЕ КОРОБКИ

100 ≤ PFS ≤ 140

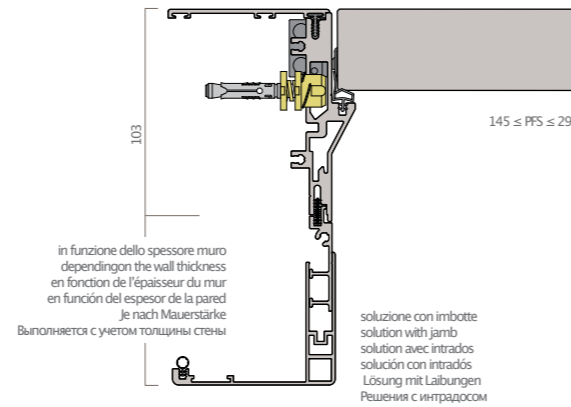
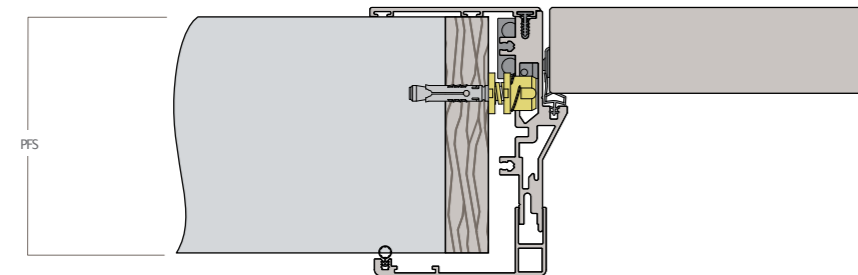

BATTISCOPA | SKIRTING BOARD | PLINTHE | ZOCALO | SOCKELLEISTEN | ПЛИНТУС

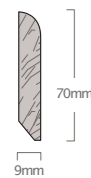

N.B. montabile solo sul lato a spingere
 NOTE. For fitting to push side only
 N.B. montage possible uniquement du côté à pousser
 N.B. montable sólo en el lateral para empujar
 Hinweis: nur auf der Drückseite installierbar
 N.B. монтируется только со стороны открытия «от себя»

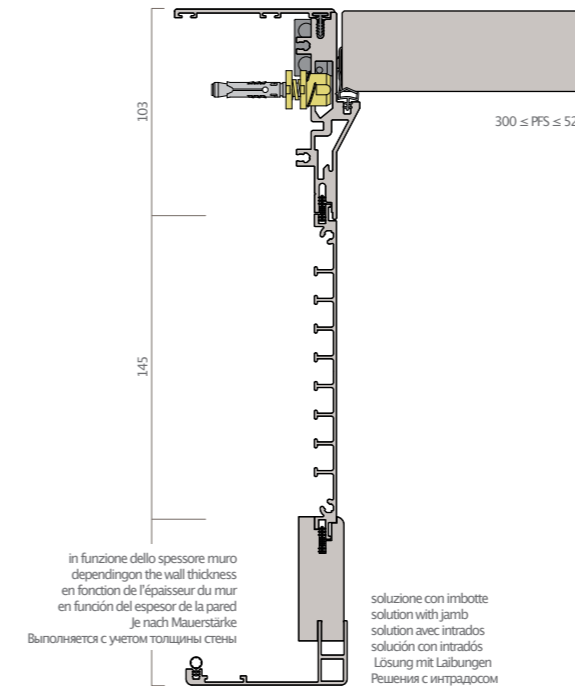

G-LIKE

DIMENSIONI | DIMENSIONS | DIMENSIONS | DIMENSIONES | MASSE | РАЗМЕРЫ

porta a battente | hinged door | porte à battant | puerta batiente | Flügeltür | распашная дверь

Anta tamburata | Honeycomb core door | Porte nid d'abeille | hoja chapada | Wabentür | Дверца из сэндвич-панелей

porta a battente singola con mostrine da 35 mm

hinged door 35 mm wide trim.
 porte à battant couvre-joints 35 mm de large.
 puerta batiente tapajuntas de 35 mm de ancho.
 Flügeltür Blendrahmen 35 mm breit.
 распашная дверь Накладки шириной 35 мм.

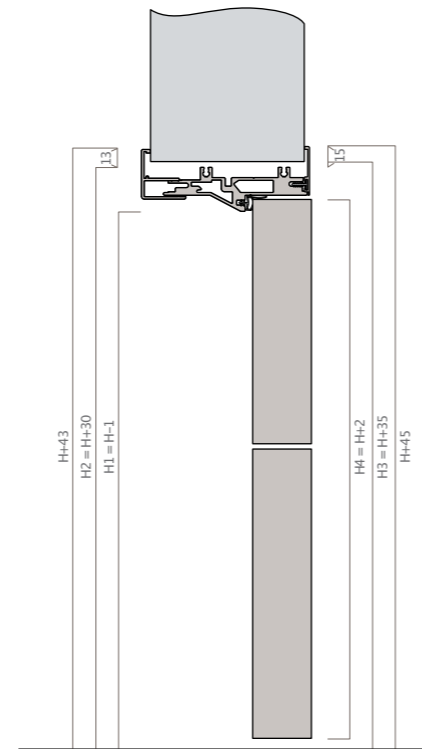
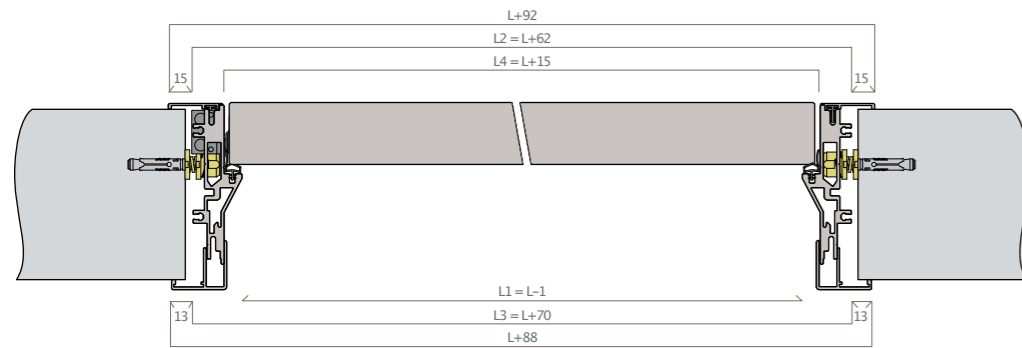

G-LIKE

DIMENSIONI | DIMENSIONS | DIMENSIONS | DIMENSIONES | MASSE | РАЗМЕРЫ

porta a battente | hinged door | porte à battant | puerta batiente | Flügeltür | распашная дверь

Anta con vetro | Glass door | Porte vitrée | hoja con cristal | Tür mit Glaseinsatz | Стеклопанельная дверца

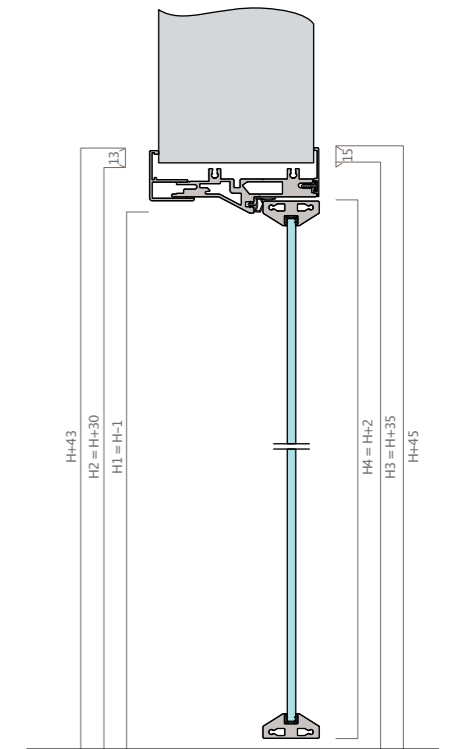
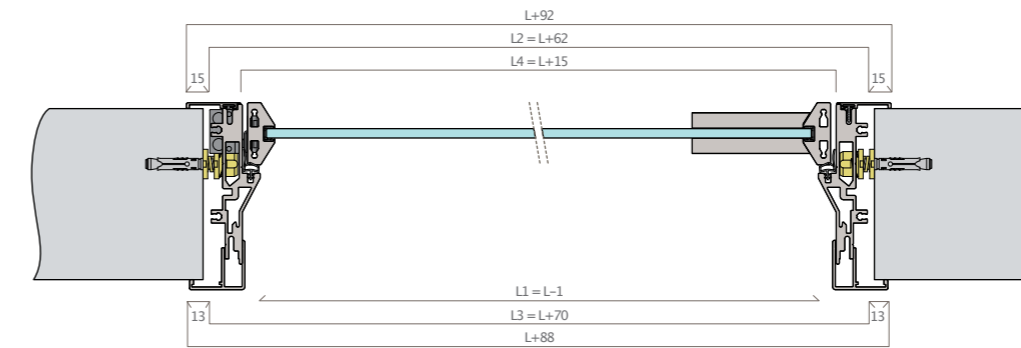

TELAI | FRAMES | CHASSIS | MARCOS | RAHMEN | ДВЕРНЫЕ КОРОБКИ

100 ≤ PFS ≤ 110

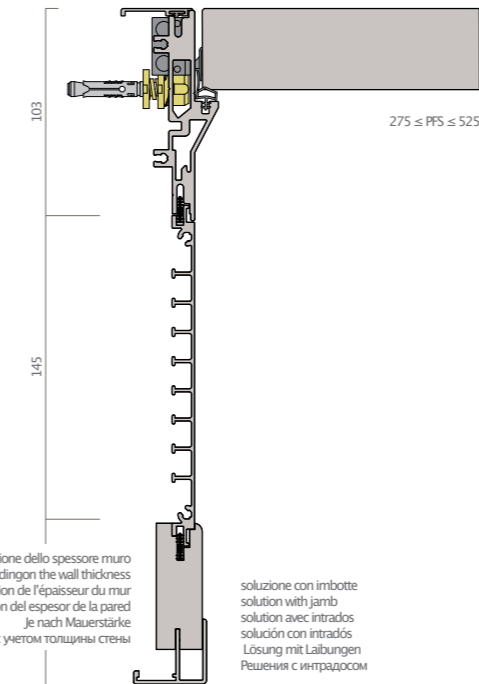
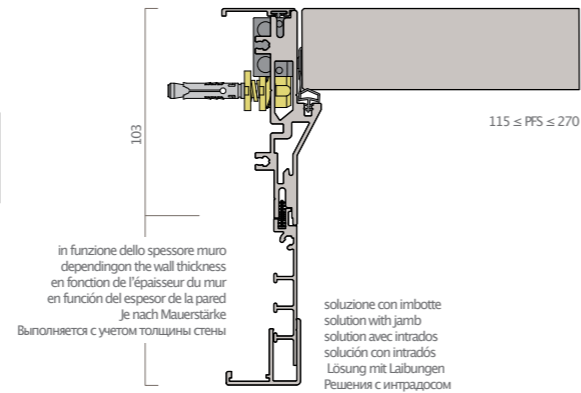
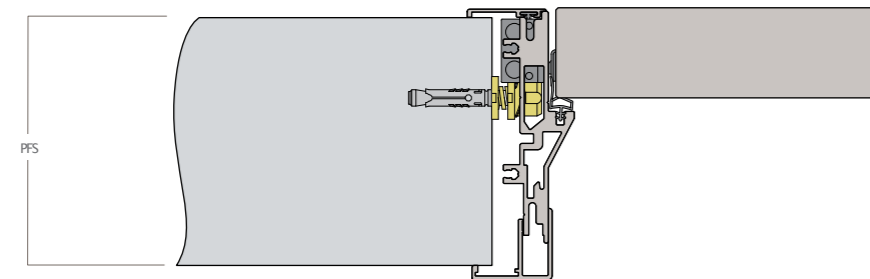

BATTISCOPA | SKIRTING BOARD | PLINTHE | ZOCALO | SOCKELLEISTEN | ПЛИНТУС

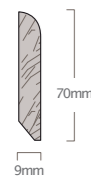

N.B. montabile solo sul lato a spingere
 NOTE. For fitting to push side only
 N.B. montage possible uniquement du côté à pousser
 N.B. montable sólo en el lateral para empujar
 Hinweis: nur auf der Drückseite installierbar
 N.B. монтируется только со стороны открытия «от себя»

G-LIKE

DIMENSIONI | DIMENSIONS | DIMENSIONS | DIMENSIONES | MASSE | РАЗМЕРЫ

porta a battente | hinged door | porte à battant | puerta batiente | Flügeltür | распашная дверь

Anta tamburata | Honeycomb core door | Porte nid d'abeille | hoja chapada | Wabentür | Дверца из сэндвич-панелей

porta a battente singola senza mostrine

hinged door no trim.
 porte à battant sans couvre-joints.
 puerta batiente ausencia de tapajuntas.
 Flügeltür ohne Blendrahmen.
 распашная дверь. Отсутствие накладок.

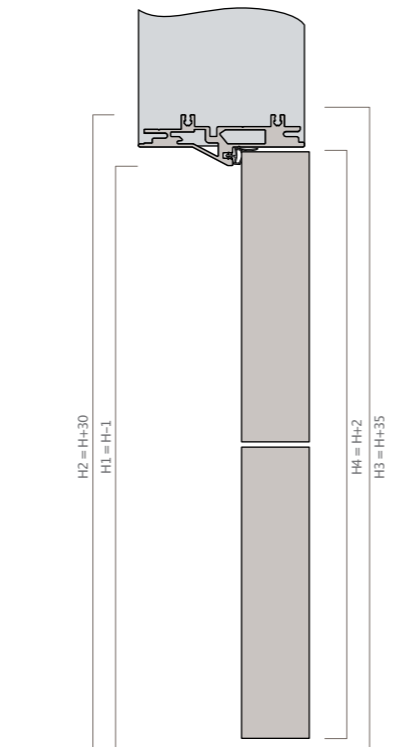
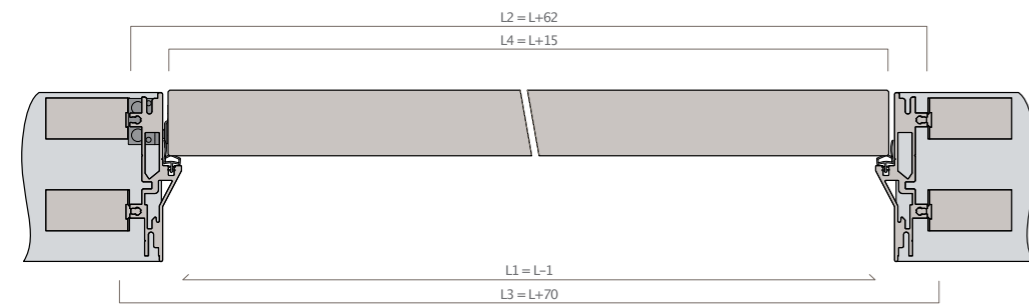

G-LIKE

DIMENSIONI | DIMENSIONS | DIMENSIONS | DIMENSIONES | MASSE | РАЗМЕРЫ

porta a battente | hinged door | porte à battant | puerta batiente | Flügeltür | распашная дверь

Anta con vetro | Glass door | Porte vitrée | hoja con cristal | Tür mit Glaseinsatz | Стеклопанельная дверца

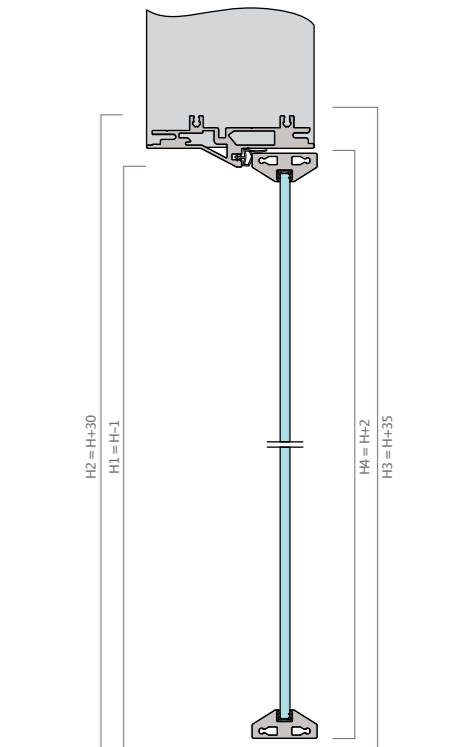
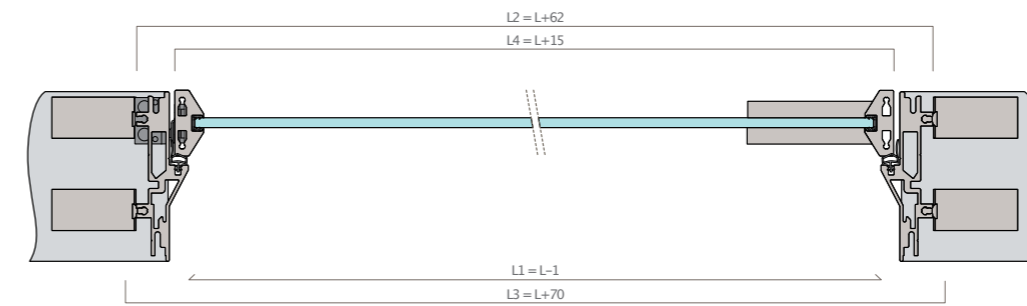

TELAI | FRAMES | CHASSIS | MARCOS | РАМНЫ | ДВЕРНЫЕ КОРОБКИ

$100 \leq PFS \leq 105$

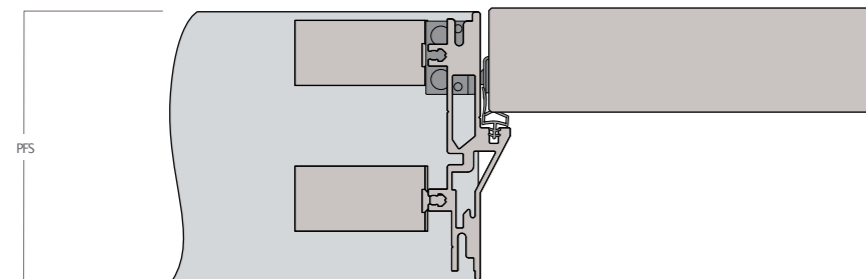

$110 \leq PFS \leq 255$

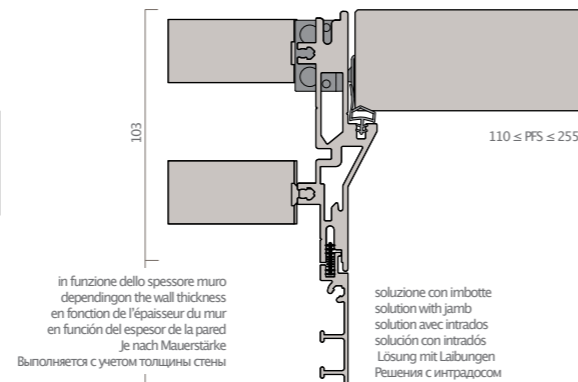

BATTISCOPA | SKIRTING BOARD | PLINTHE | ZOCALO | SOCKELLEISTEN | ПЛИНТУС

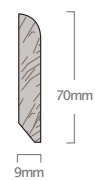

G-LIKE

DIMENSIONI | DIMENSIONS | DIMENSIONS | DIMENSIONES | MASSE | РАЗМЕРЫ

porta a battente | hinged door | porte à battant | puerta batiente | Flügeltür | распашная дверь

Anta tamburata | Honeycomb core door | Porte nid d'abeille | hoja chapada | Wabentür | Дверца из сэндвич-панелей

porta a battente singola senza mostrine

hinged door no trim.
 porte à battant sans couvre-joints.
 puerta batiente ausencia de tapajuntas.
 Flügeltür ohne Blendrahmen.
 распашная дверь. Отсутствие накладок.

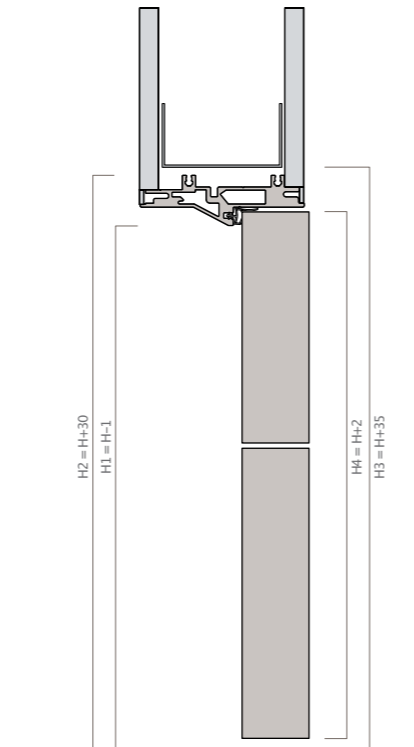
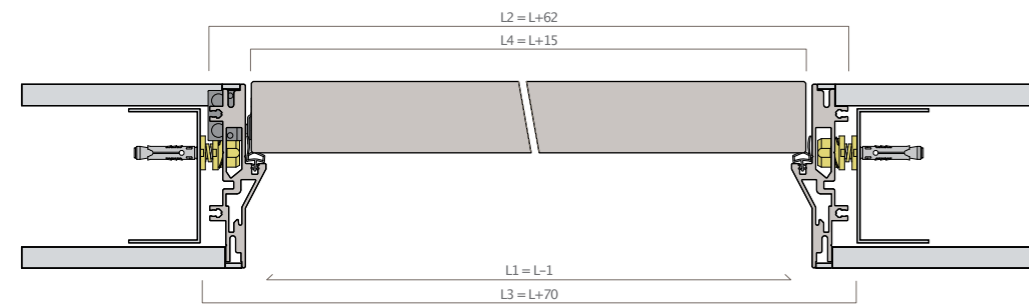

G-LIKE

DIMENSIONI | DIMENSIONS | DIMENSIONS | DIMENSIONES | MASSE | РАЗМЕРЫ

porta a battente | hinged door | porte à battant | puerta batiente | Flügeltür | распашная дверь

Anta con vetro | Glass door | Porte vitrée | hoja con cristal | Tür mit Glaseinsatz | Стеклопанельная дверца

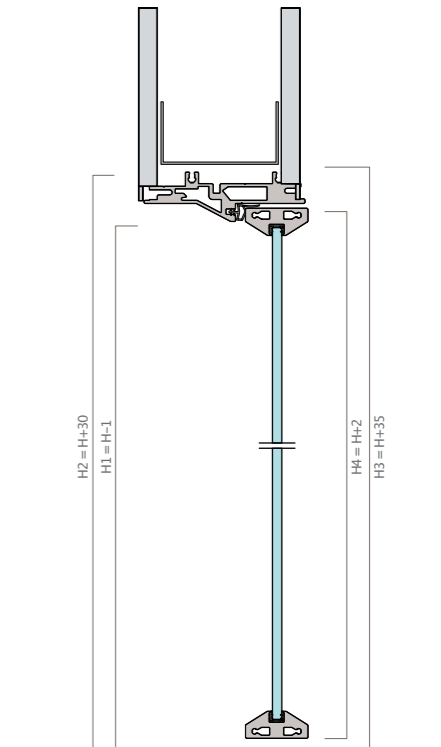
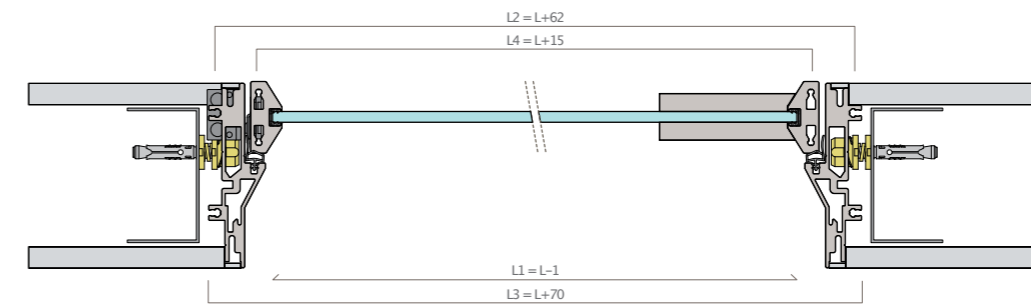

TELAJ | FRAMES | CHASSIS | MARCOS | РАМНЫ | ДВЕРНЫЕ КОРОБКИ

100 ≤ PFS ≤ 105

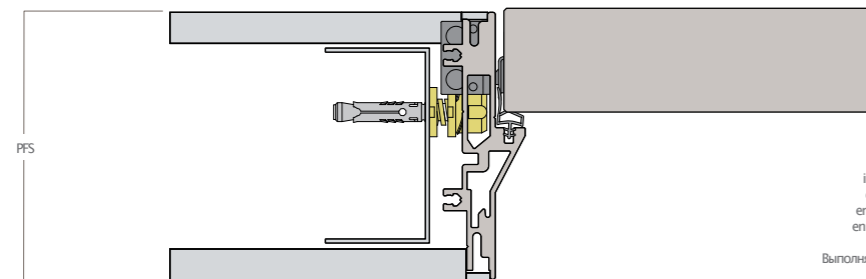

in funzione dello spessore muro
 depending on the wall thickness
 en fonction de l'épaisseur du mur
 en función del espesor de la pared
 Je nach Mauerstärke
 Выполняется с учетом толщины стены

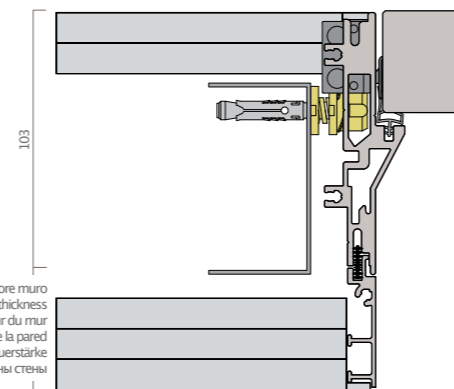

110 ≤ PFS ≤ 255

soluzione con imbotte
 solution with jamb
 solution avec intrados
 solución con intradós
 Lösung mit Laibungen
 Решения с интрадосом

BATTISCOPA | SKIRTING BOARD | PLINTHE | ZOCALO | SOCKELLEISTEN | ПЛИНТУС

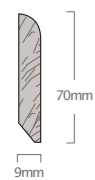

DIMENSIONI | DIMENSIONS | DIMENSIONS | DIMENSIONES | MASSE | РАЗМЕРЫ

porta a battente | hinged door | porte à battant | puerta batiente | Flügeltür | распашная дверь

Anta con vetro | Glass door | Porte vitrée | hoja con cristal | Tür mit Glaseinsatz | Стеклопанель

4 ante + 2 guide in luce senza telaio con mantovana cartongesso.

4 doors + 2 rails in opening without frame and with plasterboard pelmet.

4 portes + 2 glissières apparentes sans châssis avec cantonnière en placoplâtre.

4 hojas + 2 guías visibles sin bastidor con alero en cartón-yeso.

4 Türflügel + 2 Führungen in Laibung mit Überhang für Gipskarton.

4 дверные створки + 2 направляющие заподлицо без рамы, с декоративным карнизом для гипсокартона.

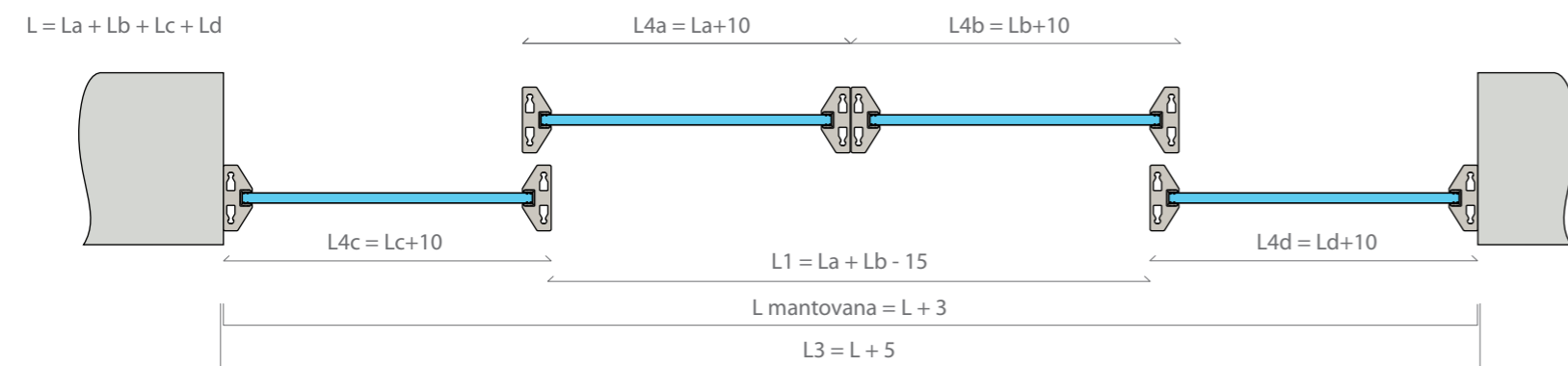

DIMENSIONI | DIMENSIONS | DIMENSIONS | DIMENSIONES | MASSE | РАЗМЕРЫ

porta a battente | hinged door | porte à battant | puerta batiente | Flügeltür | распашная дверь

Anta con vetro | Glass door | Porte vitrée | hoja con cristal | Tür mit Glaseinsatz | Стеклопанель

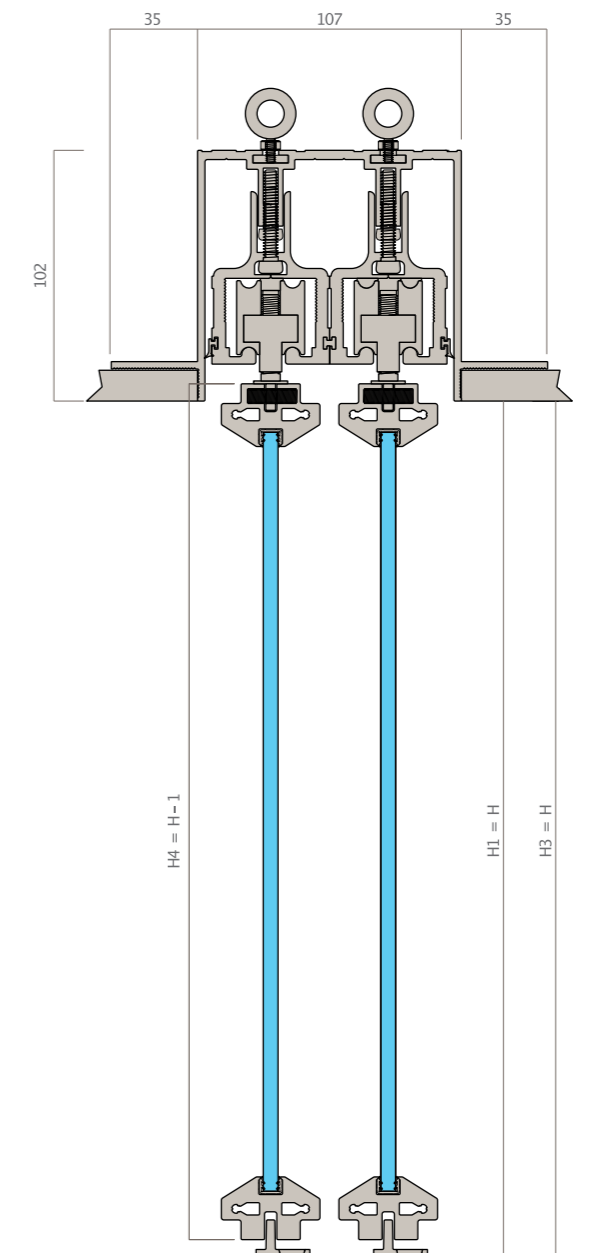

G-LIKE

CERTIFICAZIONI | CERTIFICATIONS | CERTIFICATIONS | CERTIFICACIONES | ZERTIFIZIERUNGEN | СЕРТИФИКАТЫ

Il Gruppo Garofoli ha sempre mirato alla qualità, promuovendo lo sviluppo sostenibile delle proprie attività e perseguendo una decisa politica ambientale.

Una filosofia che ha portato al raggiungimento di importanti traguardi.

› Certificazione Gidea.

› 2003_ISO 9001 : 2008 Sistema di gestione della qualità.

The Garofoli Group has always aimed at quality, promoting the sustainable development of its business activities and pursuing a strong environmental policy. A philosophy which has resulted in the attainment of important goals.

› Gidea certifications.

› 2003_ISO 9001 : 2008 Quality management system.

Le Groupe Garofoli a toujours recherché la qualité, promouvant le développement durable de ses activités et poursuivant une politique environnementale claire.

Une philosophie qui a permis d'atteindre des objectifs majeurs.

› Certifications Gidea.

› 2003_ISO 9001 : 2008 Système de management de la qualité.

El Grupo Garofoli persigue desde siempre la calidad, promoviendo el desarrollo sostenible de sus actividades y adoptando una específica política ecológica. Esta filosofía lo ha llevado a alcanzar importantes objetivos.

› Certificaciones Gidea.

› 2003_ISO 9001 : 2008 Sistema de gestión de la calidad.

Die Gruppe Garofoli setzt seit jeher auf Qualität, und in diesem Sinn auf eine nachhaltige, umweltverträgliche Firmenpolitik. Eine Unternehmensphilosophie, die sich unter allen Aspekten als zielführend und gewinnbringend erwiesen hat.

› Gidea Zertifizierungen.

› 2003_ISO 9001 : 2008 Qualitätsmanagementsystem.

Группа Garofoli всегда заботилась о качестве, способствовала экологически рациональному развитию своего бизнеса, придерживаясь твердой стратегии, связанной с защитой окружающей среды. Такой подход позволил группе добиться важных результатов.

› Сертификаты Gidea.

› 2003_ISO 9001 : 2008 Система менеджмента качества.



Tutti i modelli possono subire in qualsiasi momento senza preavviso qualche lieve variazione nelle sezioni, nella struttura, nel disegno e nel colore; pertanto, qualora a nostro insindacabile giudizio resti immutata l'estetica complessiva e la solidità della porta, il cliente non potrà recedere dal contratto, né avrà diritto a sconti o abbuoni particolari.

Tutte le essenze, i colori e le trasparenze dei vetri, particolari dei modelli e modelli delle porte illustrati nel presente catalogo sono da ritenersi indicativi e possono subire modifiche.

All models may be subject to slight variations in section, structure, design and colour at any time, without advance notice; therefore, if the overall appearance and solidity of the door remains unchanged in our unquestionable judgement, the client may not withdraw from the contract, nor be entitled to special discounts or rebates. All of the woods, coloured and transparent glass, door models and details of the models illustrated in this catalogue are merely indicative and may be subject to modification.

Tous les modeles peuvent subir, a tout moment et sans preavis, de legeres variations dans les sections, la structure, le design et la couleur. par consequent, lorsque l'esthetique globale et la solidite de la porte restent telles quelles selon notre jugement sans appel, le client ne pourra annuler le contrat ni aura le droit a reductions ou remises particulieres. Tous les essences, teintes et transparences des vitres, details des modeles des portes illustres dans ce catalogue sont a considerer comme indicatifs et peuvent etre sujets a modifications.

Todos los modelos pueden sufrir, en cualquier momento y sin previo aviso, leves modificaciones en las secciones, la estructura, el motivo o el color. mientras estas modificaciones, a juicio inapelable del fabricante, no alteren la estética general ni la solidez de la puerta, el cliente no podrá rescindir el contrato ni tendrá derecho a descuentos o bonificaciones de ningún tipo. Todas las maderas, los colores y las transparencias de los cristales, el diseño de las puertas y los respectivos detalles ilustrados en este catálogo deben considerarse indicativos y pueden sufrir modificaciones.

Der hersteller behält sich das recht vor, an allen modellen jederzeit ohne vorankündigung geringfügige mass-, struktur-, design-und farbänderungen vorzunehmen; sofern nach dem unanfechtbaren ermeszen des herstellers dadurch weder die gesamtoptik noch die robustheit der tür beeinträchtigt werden, hat der kunde kein recht auf stornierung des auftrags und/oder preisnachlässe und/ oder gutschriften jeglicher art. Alle hölzer, die farben und die transparenzen des glases, details der modelle und modelle der in diesem katalog abgebildeten türen haben reinen beispielcharakter, abweichungen sind daher möglich.

Все модели могут претерпеть в любой момент и без предупреждения небольшие изменения сечений, конструкции, дизайна и цвета. Поэтому, если по нашему неоспоримому мнению общий вид и прочность двери не меняются, клиент не имеет права расторгнуть контракт, а также требовать скидку или специальную компенсацию. Все породы древесины, цвета, степень прозрачности стекла, детали моделей и модели дверей, представленные в этом каталоге, должны считаться ориентировочными и могут претерпеть изменения.

DESIGN
DESIGN
DESIGN
DISEÑO
DESIGN
ДИЗАЙН

GIDEA

new generation doors

**GAROFOLI
GROUP**

Gidea Srl
Via Pignini 59
60022 Castelfidardo
AN Italia

T +39 071 72 06 830
F +39 071 72 06 838
info@gidea.it _ www.gidea.it
www.garofoli.com



Per scoprire novità, prodotti
e soluzioni scansiona il QR Code.
Scan the QR Code to discover news,
products and solutions.